

> MADE IN GERMANY

POWERFUL SOLUTIONS –
PASSIONATE PEOPLE



KALTENBACH

WERKZEUGSORTIMENT

Sägeblätter

WERKZEUGSORTIMENT SÄGEBLÄTTER

Produktivität und Qualität sind immer das Ergebnis optimal aufeinander abgestimmter Maschinen und Werkzeuge. Setzen Sie deshalb auf die originalen Hightech-Werkzeuge von KALTENBACH und profitieren Sie von höchster Präzision, bester Oberflächengüte und maximaler Säge-Power.

Dieser Werkzeugkatalog beinhaltet original KALTENBACH Sägeblätter zu jeder Kreissägemaschine.

Neben diesem gibt es auch weitere Werkzeugkataloge zu Bandsägen und Bohrmaschinen.

Informationen zu weiteren Werkzeugen finden Sie unter: www.kaltenbach.com

INHALT

Sägeblätter - Hartmetall

▶ TL 250 / 350 / 450	4
▶ SKL 400 / 450	4
▶ RKL 550 / 551	5
▶ KMR 100 AP	5

▶ MSK 471	6
-----------	---

Sägeblätter - HSS

▶ KKS 370	7
▶ KKS 400	8
▶ KKS 401 / 450 / 451 + RKS 450 / 451	10
▶ KKS 463	15
▶ RKT 630 / 631 / 760	18
▶ HDM 911 / 1000 / 1020	19
▶ HDM 1300 - 1311	20
▶ HDM 1400 - 1432	20

▶ Sägeblatt-Typen	21
-------------------	----

BAUREIHE TL + BAUREIHE SKL

TL 250

Hartmetall-Sägeblatt, ALU-Schliff *5

Durchmesser	Schnittbreite	Anzahl Zähne	Sägeblatt-Typ **	Schliff	Anz x d1/d2 x d	Bestell-Nr.
Ø 250	3,2	40	HM	für AL	4 x 9/50 x 32	8-9025-25400
	3,2	60	HM	für AL	4 x 9/50 x 32	8-9025-25600

TL 350

Hartmetall-Sägeblatt, ALU-Schliff *5

Durchmesser	Schnittbreite	Anzahl Zähne	Sägeblatt-Typ **	Schliff	Anz x d1/d2 x d	Bestell-Nr.
Ø 350	3,2	84	HM	für AL	4 x 15/80 x 50	8-9025-35840
	3,2	96	HM	für AL	4 x 15/80 x 50	8-9025-359600
	3,2	108	HM	für AL	4 x 15/80 x 50	8-9025-350810

TL 450

Hartmetall-Sägeblatt, ALU-Schliff *5

Durchmesser	Schnittbreite	Anzahl Zähne	Sägeblatt-Typ **	Schliff	Anz x d1/d2 x d	Bestell-Nr.
Ø 450	4	80	HM	für AL	4 x 15/80 x 50	8-9025-458001
	3,8	108	HM	für AL	4 x 15/80 x 50	8-9025-450810

SKL 400

Hartmetall-Sägeblatt, ALU-Schliff *5

Durchmesser	Schnittbreite	Anzahl Zähne	Sägeblatt-Typ **	Schliff	Anz x d1/d2 x d	Bestell-Nr.
Ø 370	3,2 / 3,6	60	HM	für AL	4 x 15/80 x 50	8-9025-37600
	3,8	84	HM	für AL	4 x 15/80 x 50	8-9025-37840

Hartmetall-Sägeblatt, ALU-Schliff *5

Durchmesser	Schnittbreite	Anzahl Zähne	Sägeblatt-Typ **	Schliff	Anz x d1/d2 x d	Bestell-Nr.
Ø 400	3,8	66	HM	für AL	4 x 15/80 x 50	8-9025-40660
	3,8	96	HM	für AL	4 x 15/80 x 50	8-9025-409600
	3,6	120	HM	für AL	4 x 15/80 x 50	8-9025-40120

SKL 450

Hartmetall-Sägeblatt, ALU-Schliff *5

Durchmesser	Schnittbreite	Anzahl Zähne	Sägeblatt-Typ **	Schliff	Anz x d1/d2 x d	Bestell-Nr.
Ø 400	3,8	66	HM	für AL	4 x 15/80 x 50	8-9025-40660
	3,8	96	HM	für AL	4 x 15/80 x 50	8-9025-409600
	3,6	120	HM	für AL	4 x 15/80 x 50	8-9025-40120

Hartmetall-Sägeblatt, ALU-Schliff *5

Durchmesser	Schnittbreite	Anzahl Zähne	Sägeblatt-Typ **	Schliff	Anz x d1/d2 x d	Bestell-Nr.
Ø 450	4	80	HM	für AL	4 x 15/80 x 50	8-9025-458001
	3,8	108	HM	für AL	4 x 15/80 x 50	8-9025-450810

BAUREIHE RKL + KMR 100 AP

Hartmetall-Sägeblatt, ALU-Schliff *5

Durchmesser	Schnittbreite	Anzahl Zähne	Sägeblatt-Typ **	Schliff	Anz x d1/d2 x d	Bestell-Nr.
Ø 500	4	80	HM	für AL	4 x 15/80 x 50	8-9025-50800
	4	120	HM	für AL	4 x 15/80 x 50	8-9025-501200

Hartmetall-Sägeblatt, ALU-Schliff *5

Durchmesser	Schnittbreite	Anzahl Zähne	Sägeblatt-Typ **	Schliff	Anz x d1/d2 x d	Bestell-Nr.
Ø 550	4	96	HM	für AL	4 x 15/80 x 50	8-9025-559600

Hartmetall-Sägeblatt, ALU-Schliff *5

Durchmesser	Schnittbreite	Anzahl Zähne	Sägeblatt-Typ **	Schliff	Anz x d1/d2 x d	Bestell-Nr.
Ø 550	4,4	96	HM	für AL	4 x 15/80 x 50	8-9025-569600

Hartmetall-Sägeblatt, für Stahl *5

Durchmesser	Schnittbreite	Anzahl Zähne	Sägeblatt-Typ **	Schliff	Anz x d1/d2 x d	Bestell-Nr.
Ø 360 Dünnschnitt	2,6	60	HM	Standard	4 x 16/80 x 50	8-9026-366002
	2,5	80	HM	Standard	4 x 16/80 x 50	8-9026-368002
	2,5	100	HM	Standard	4 x 16/80 x 50	8-9026-360012

RKL 550/
551

KMR 100
AP

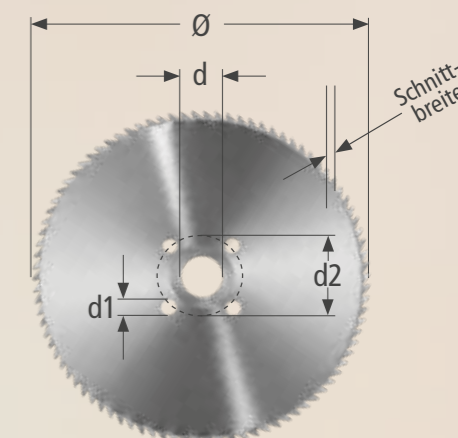

** Sägeblatt-Typen: VST = Vollstahl, HM = Hartmetall, SEG = Segmentsägeblatt HSS

MSK 471

MSK 471

Vollstahl-Sägeblatt HSS *1

Durchmesser	Schnittbreite	Anzahl Zähne	Sägeblatt-Typ **	Schliff	Anz x d1/d2 x d	Bestell-Nr.
Ø 460	4	108	VST HSS CN	Standard	4 x 15/80 x 50	8-9021-461084

Vollstahl-Sägeblatt HSS, PERFORMANCE *4

Durchmesser	Schnittbreite	Anzahl Zähne	Sägeblatt-Typ **	Schliff	Anz x d1/d2 x d	Bestell-Nr.
Ø 460	3	160	VST PER	Standard	4 x 15/80 x 50	8-9024-461600

Hartmetall-Sägeblatt für unlegierte Werkstoffe *5

Durchmesser	Schnittbreite	Anzahl Zähne	Sägeblatt-Typ **	Schliff	Anz x d1/d2 x d	Bestell-Nr.
Ø 460	2,7 / 2,25	40	HM	Standard	4 x 14/80 x 50	8-9026-464005
	2,7 / 2,25	60	HM	Standard	4 x 14/80 x 50	8-9026-466005

Hartmetall-Sägeblatt für Stahl *5

Durchmesser	Schnittbreite	Anzahl Zähne	Sägeblatt-Typ **	Schliff	Anz x d1/d2 x d	Bestell-Nr.
Ø 460	2,7 / 2,25	40	HM	Standard	4 x 15/80 x 50	8-9026-464006
	2,7 / 2,25	60	HM	Standard	4 x 15/80 x 50	8-9026-466006
	2,7 / 2,25	80	HM	Standard	4 x 15/80 x 50	8-9026-468006
	2,7 / 2,25	100	HM	Standard	4 x 15/80 x 50	8-9026-460016

Segment-Sägeblatt HSS *6

Durchmesser	Schnittbreite	Anzahl Zähne	Sägeblatt-Typ **	Schliff	Anz x d1/d2 x d	Bestell-Nr.
Ø 460	4,7	5	SEG HSS	Standard	4 x 15/80 x 50	8-9330-460500
	4,7	6	SEG HSS	Standard	4 x 15/80 x 50	8-9330-460600

KKS 370

KKS 370

Vollstahl-Sägeblatt HSS *1

Durchmesser	Schnittbreite	Anzahl Zähne	Sägeblatt-Typ **	Schliff	Anz x d1/d2 x d	Bestell-Nr.
Ø 350	3	80	VST HSS CN	Standard	4 x 15/80 x 50	8-9021-35081
	3	100	VST HSS CN	Standard	4 x 15/80 x 50	8-9021-35101
	3	120	VST HSS CN	Standard	4 x 15/80 x 50	8-9021-35121
	3	160	VST HSS CN	Standard	4 x 15/80 x 50	8-9021-35161
	3	220	VST HSS CN	Standard	4 x 15/80 x 50	8-9021-35221

Vollstahl-Sägeblatt HSS *1

Durchmesser	Schnittbreite	Anzahl Zähne	Sägeblatt-Typ **	Schliff	Anz x d1/d2 x d	Bestell-Nr.
Ø 370	3	60	VST HSS CN	Standard	4 x 15/80 x 50	8-9021-37060
	3	80	VST HSS CN	Standard	4 x 15/80 x 50	8-9021-37080
	3	100	VST HSS CN	Standard	4 x 15/80 x 50	8-9021-37100
	3	120	VST HSS CN	Standard	4 x 15/80 x 50	8-9021-37120
	3	160	VST HSS CN	Standard	4 x 15/80 x 50	8-9021-37160
	3	160	VST HSS E	VA	4 x 15/80 x 50	8-9021-37160/VA
	3	220	VST HSS CN	Standard	4 x 15/80 x 50	8-9021-37220

Vollstahl-Sägeblatt HSS, TIN-beschichtet *2

Durchmesser	Schnittbreite	Anzahl Zähne	Sägeblatt-Typ **	Schliff	Anz x d1/d2 x d	Bestell-Nr.
Ø 370	3,6	80	VST HSS CN TIN	Standard	4 x 15/80 x 50	8-9022-370803
	4	80	VST HSS CN TIN	Standard	4 x 15/80 x 50	8-9022-370804

Segment-Sägeblatt HSS *6

Durchmesser	Schnittbreite	Anzahl Zähne	Sägeblatt-Typ **	Schliff	Anz x d1/d2 x d	Bestell-Nr.
Ø 370	3,6	4	SEG HSS	Standard	4 x 15/80 x 50	8-9330-370400
	3,6	5	SEG HSS	Standard	4 x 15/80 x 50	8-9330-370500
	3,6	6	SEG HSS	Standard	4 x 15/80 x 50	8-9330-370600
	3,6	8	SEG HSS	Standard	4 x 15/80 x 50	8-9330-370800

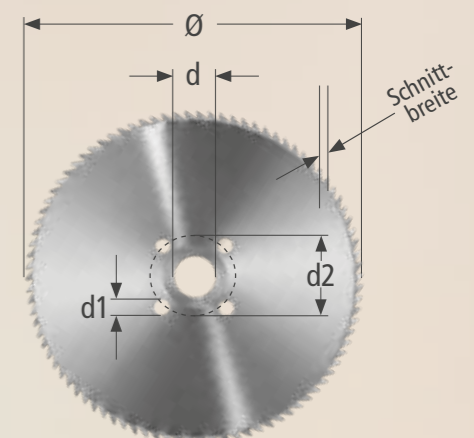

** Sägeblatt-Typen: VST = Vollstahl, HM = Hartmetall, SEG = Segmentsägeblatt HSS

KKS 400

KKS 400

Vollstahl-Sägeblatt HSS *1

Durchmesser	Schnittbreite	Anzahl Zähne	Sägeblatt-Typ **	Schliff	Anz x d1/d2 x d	Bestell-Nr.
Ø 400	3,5	60	VST HSS CN	Standard	4 x 15/80 x 50	8-9021-40060
	3,5	80	VST HSS CN	Standard	4 x 15/80 x 50	8-9021-40080
	3,5	100	VST HSS CN	Standard	4 x 15/80 x 50	8-9021-40100
	3,5	120	VST HSS CN	Standard	4 x 15/80 x 50	8-9021-40120
	3,5	160	VST HSS CN	Standard	4 x 15/80 x 50	8-9021-40160
	3,5	220	VST HSS CN	Standard	4 x 15/80 x 50	8-9021-40220

Vollstahl-Sägeblatt HSS *1

Durchmesser	Schnittbreite	Anzahl Zähne	Sägeblatt-Typ **	Schliff	Anz x d1/d2 x d	Bestell-Nr.
Ø 400	4	80	VST HSS CN	Standard	4 x 15/80 x 50	8-9021-400804
	4	100	VST HSS CN	Standard	4 x 15/80 x 50	8-9021-401004
	4	120	VST HSS CN	Standard	4 x 15/80 x 50	8-9021-401204
	4	220	VST HSS CN	Standard	4 x 15/80 x 50	8-9021-402204

Vollstahl-Sägeblatt HSS, POWER 2000 *3

Durchmesser	Schnittbreite	Anzahl Zähne	Sägeblatt-Typ **	Schliff	Anz x d1/d2 x d	Bestell-Nr.
Ø 400	2,2	120	VST POW	Standard	4 x 15/80 x 50	8-9023-401200
	2,2	160	VST POW	Standard	4 x 15/80 x 50	8-9023-401600
	2,2	220	VST POW	Standard	4 x 15/80 x 50	8-9023-402200

Vollstahl-Sägeblatt HSS, PERFORMANCE *4

Durchmesser	Schnittbreite	Anzahl Zähne	Sägeblatt-Typ **	Schliff	Anz x d1/d2 x d	Bestell-Nr.
Ø 400	3	100	VST PER	Standard	4 x 15/80 x 50	8-9024-401000
	3	120	VST PER	Standard	4 x 15/80 x 50	8-9024-401200
	3	140	VST PER	Standard	4 x 15/80 x 50	8-9024-401400
	3	160	VST PER	Standard	4 x 15/80 x 50	8-9024-401600
	3	220	VST PER	Standard	4 x 15/80 x 50	8-9024-402200

Vollstahl-Sägeblatt HSS, TIN-beschichtet *2

Durchmesser	Schnittbreite	Anzahl Zähne	Sägeblatt-Typ **	Schliff	Anz x d1/d2 x d	Bestell-Nr.
Ø 400	4	60	VST HSS CN TIN	Standard	4 x 15/80 x 50	8-9022-400604
	4	80	VST HSS CN TIN	Standard	4 x 15/80 x 50	8-9022-400804
	4	100	VST HSS CN TIN	Standard	4 x 15/80 x 50	8-9022-401004
	4	120	VST HSS CN TIN	Standard	4 x 15/80 x 50	8-9022-401204
	3,5	220	VST HSS CN TIN	Standard	4 x 15/80 x 50	8-9022-402203

Segment-Sägeblatt HSS, *6

Durchmesser	Schnittbreite	Anzahl Zähne	Sägeblatt-Typ **	Schliff	Anz x d1/d2 x d	Bestell-Nr.
Ø 400	4	4	SEG HSS	Standard	4 x 15/80 x 50	8-9330-400400
	4	5	SEG HSS	Standard	4 x 15/80 x 50	8-9330-400500
	4	6	SEG HSS	Standard	4 x 15/80 x 50	8-9330-400600
	4	8	SEG HSS	Standard	4 x 15/80 x 50	8-9330-400800
	4	10	SEG HSS	Standard	4 x 15/80 x 50	8-9330-401000

KKS 400

KKS 400

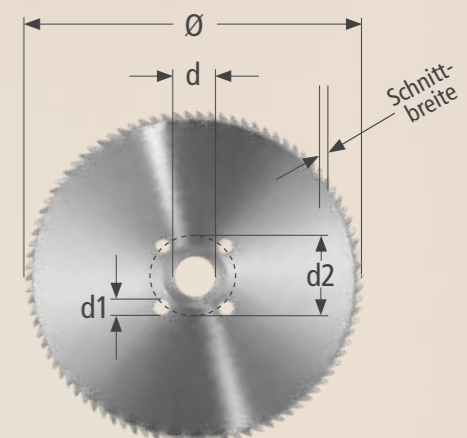

** Sägeblatt-Typen: VST = Vollstahl, HM = Hartmetall, SEG = Segmentsägeblatt HSS

KKS 401 / 450 / 451 + RKS 450 / 451

KKS 401 / 450 / 451 + RKS 450 / 451

KKS 401 / 450 / 451
RKS 450 / 451

KKS 401 / 450 / 451
RKS 450 / 451

Vollstahl-Sägeblatt HSS *1						
Durchmesser	Schnittbreite	Anzahl Zähne	Sägeblatt-Typ **	Schliff	Anz x d1/d2 x d	Bestell-Nr.
Ø 400	3,5	60	VST HSS CN	Standard	4 x 15/80 x 50	8-9021-40060
	3,5	80	VST HSS CN	Standard	4 x 15/80 x 50	8-9021-40080
	3,5	100	VST HSS CN	Standard	4 x 15/80 x 50	8-9021-40100
	3,5	120	VST HSS CN	Standard	4 x 15/80 x 50	8-9021-40120
	3,5	160	VST HSS CN	Standard	4 x 15/80 x 50	8-9021-40160
	3,5	220	VST HSS CN	Standard	4 x 15/80 x 50	8-9021-40220

Vollstahl-Sägeblatt HSS-E *1 + *8						
Durchmesser	Schnittbreite	Anzahl Zähne	Sägeblatt-Typ **	Schliff	Anz x d1/d2 x d	Bestell-Nr.
Ø 400	3,5	80	VST HSS E	VA	4 x 15/80 x 50	8-9021-40080/VA
	3,5	100	VST HSS E	VA	4 x 15/80 x 50	8-9021-40100/VA
	3,5	120	VST HSS E	VA	4 x 15/80 x 50	8-9021-40120/VA
	3,5	160	VST HSS E	VA	4 x 15/80 x 50	8-9021-40160/VA
	3,5	220	VST HSS E	VA	4 x 15/80 x 50	8-9021-40220/VA

Vollstahl-Sägeblatt HSS *1						
Durchmesser	Schnittbreite	Anzahl Zähne	Sägeblatt-Typ **	Schliff	Anz x d1/d2 x d	Bestell-Nr.
Ø 400	4	80	VST HSS CN	Standard	4 x 15/80 x 50	8-9021-400804
	4	100	VST HSS CN	Standard	4 x 15/80 x 50	8-9021-401004
	4	120	VST HSS CN	Standard	4 x 15/80 x 50	8-9021-401204
	4	220	VST HSS CN	Standard	4 x 15/80 x 50	8-9021-402204

Vollstahl-Sägeblatt HSS-E *1 + *8						
Durchmesser	Schnittbreite	Anzahl Zähne	Sägeblatt-Typ **	Schliff	Anz x d1/d2 x d	Bestell-Nr.
Ø 400	4	80	VST HSS CN	VA	4 x 15/80 x 50	8-9021-400804/VA
	4	100	VST HSS CN	VA	4 x 15/80 x 50	8-9021-401004/VA
	4	120	VST HSS CN	VA	4 x 15/80 x 50	8-9021-401204/VA
	4	220	VST HSS CN	VA	4 x 15/80 x 50	8-9021-402204/VA

Vollstahl-Sägeblatt HSS, POWER 2000 *3 (+ 1x *8)						
Durchmesser	Schnittbreite	Anzahl Zähne	Sägeblatt-Typ **	Schliff	Anz x d1/d2 x d	Bestell-Nr.
Ø 400	2,2	120	VST POW	Standard	4 x 15/80 x 50	8-9023-401200
	2,2	160	VST POW	Standard	4 x 15/80 x 50	8-9023-401600
	2,2	220	VST POW	Standard	4 x 15/80 x 50	8-9023-402200
	2,2	200	VST POW	VA	4 x 15/80 x 50	8-9023-402200/VA

Vollstahl-Sägeblatt HSS, PERFORMANCE *4						
Durchmesser	Schnittbreite	Anzahl Zähne	Sägeblatt-Typ **	Schliff	Anz x d1/d2 x d	Bestell-Nr.
Ø 400	3	100	VST PER	Standard	4 x 15/80 x 50	8-9024-401000
	3	120	VST PER	Standard	4 x 15/80 x 50	8-9024-401200
	3	140	VST PER	Standard	4 x 15/80 x 50	8-9024-401400
	3	160	VST PER	Standard	4 x 15/80 x 50	8-9024-401600
	3	220	VST PER	Standard	4 x 15/80 x 50	8-9024-402200

Vollstahl-Sägeblatt HSS-VA, PERFORMANCE *4 + *8						
Durchmesser	Schnittbreite	Anzahl Zähne	Sägeblatt-Typ **	Schliff	Anz x d1/d2 x d	Bestell-Nr.
Ø 400	3	120	VST PER	VA	4 x 15/80 x 50	8-9024-401200/S1
	3	160	VST PER	VA	4 x 15/80 x 50	8-9024-401600/S1
	3	220	VST PER	VA	4 x 15/80 x 50	8-9024-402200/S1

Vollstahl-Sägeblatt HSS, TIN-beschichtet *2						
Durchmesser	Schnittbreite	Anzahl Zähne	Sägeblatt-Typ **	Schliff	Anz x d1/d2 x d	Bestell-Nr.
Ø 400	4	60	VST HSS CN TIN	Standard	4 x 15/80 x 50	8-9022-400604
	4	80	VST HSS CN TIN	Standard	4 x 15/80 x 50	8-9022-400804
	4	100	VST HSS CN TIN	Standard	4 x 15/80 x 50	8-9022-401004
	4	120	VST HSS CN TIN	Standard	4 x 15/80 x 50	8-9022-401204
	3,5	220	VST HSS CN TIN	Standard	4 x 15/80 x 50	8-9022-402203

Vollstahl-Sägeblatt HSS-VA, TIN-beschichtet *2 + *8						
Durchmesser	Schnittbreite	Anzahl Zähne	Sägeblatt-Typ **	Schliff	Anz x d1/d2 x d	Bestell-Nr.
Ø 400	4	80	VST HSS CN TIN	VA	4 x 15/80 x 50	8-9022-400804/S1
	4	100	VST HSS CN TIN	VA	4 x 15/80 x 50	8-9022-401004/VA
	4	120	VST HSS CN TIN	VA	4 x 15/80 x 50	8-9022-401204-S1
	4	160	VST HSS CN TIN	VA	4 x 15/80 x 50	8-9022-401604-S1

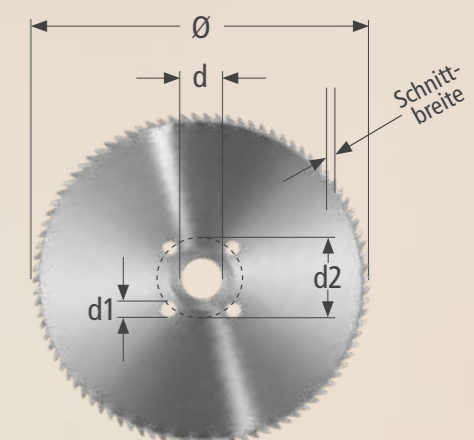

** Sägeblatt-Typen: VST = Vollstahl, HM = Hartmetall, SEG = Segmentsägeblatt HSS

KKS 401 / 450 / 451 + RKS 450 / 451

KKS 401 / 450 / 451 + RKS 450 / 451

KKS 401 /
450 / 451
RKS 450 /
451

KKS 401 /
450 / 451
RKS 450 /
451

Segment-Sägeblatt HSS *6						
Durchmesser	Schnittbreite	Anzahl Zähne	Sägeblatt-Typ **	Schliff	Anz x d1/d2 x d	Bestell-Nr.
Ø 400	4	4	SEG HSS	Standard	4 x 15/80 x 50	8-9330-400400
	4	5	SEG HSS	Standard	4 x 15/80 x 50	8-9330-400500
	4	6	SEG HSS	Standard	4 x 15/80 x 50	8-9330-400600
	4	8	SEG HSS	Standard	4 x 15/80 x 50	8-9330-400800
	4	10	SEG HSS	Standard	4 x 15/80 x 50	8-9330-401000

Segment-Sägeblatt HSS-VA *6 + *8						
Durchmesser	Schnittbreite	Anzahl Zähne	Sägeblatt-Typ **	Schliff	Anz x d1/d2 x d	Bestell-Nr.
Ø 400	4	4	SEG HSS	VA	4 x 15/80 x 50	8-9330-400400/S1
	4	5	SEG HSS	VA	4 x 15/80 x 50	8-9330-400500/S1
	4	6	SEG HSS	VA	4 x 15/80 x 50	8-9330-400600/S1
	4	8	SEG HSS	VA	4 x 15/80 x 50	8-9330-400800/S1
	4	10	SEG HSS	VA	4 x 15/80 x 50	8-9330-401000/S1

Segment-Sägeblatt HSS *6						
Durchmesser	Schnittbreite	Anzahl Zähne	Sägeblatt-Typ **	Schliff	Anz x d1/d2 x d	Bestell-Nr.
Ø425	4	4	SEG HSS	Standard	4 x 15/80 x 50	8-9330-420405
	4	5	SEG HSS	Standard	4 x 15/80 x 50	8-9330-420505
	4	6	SEG HSS	Standard	4 x 15/80 x 50	8-9330-420605
	4	8	SEG HSS	Standard	4 x 15/80 x 50	8-9330-420805
	4	10	SEG HSS	Standard	4 x 15/80 x 50	8-9330-421005
	4	12	SEG HSS	Standard	4 x 15/80 x 50	8-9330-421205

Vollstahl-Sägeblatt HSS *1						
Durchmesser	Schnittbreite	Anzahl Zähne	Sägeblatt-Typ **	Schliff	Anz x d1/d2 x d	Bestell-Nr.
Ø 450	4	80	VST HSS CN	Standard	4 x 15/80 x 50	8-9021-45080
	4	100	VST HSS CN	Standard	4 x 15/80 x 50	8-9021-45100
	4	120	VST HSS CN	Standard	4 x 15/80 x 50	8-9021-451204
	4	160	VST HSS CN	Standard	4 x 15/80 x 50	8-9021-451604
	4	240	VST HSS CN	Standard	4 x 15/80 x 50	8-9021-452405

Vollstahl-Sägeblatt HSS-VA *1 + *8						
Durchmesser	Schnittbreite	Anzahl Zähne	Sägeblatt-Typ**	Schliff	Anz x d1/d2 x d	Bestell-Nr.
Ø 450	4	80	VST HSS CN	VA	4 x 15/80 x 50	8-9021-45080/VA
	4	100	VST HSS CN	VA	4 x 15/80 x 50	8-9021-45100/VA
	4	120	VST HSS CN	VA	4 x 15/80 x 50	8-9021-451204/VA
	4	160	VST HSS CN	VA	4 x 15/80 x 50	8-9021-451604/VA

Vollstahl-Sägeblatt HSS, POWER 2000 *3 (+1x *8)						
Durchmesser	Schnittbreite	Anzahl Zähne	Sägeblatt-Typ **	Schliff	Anz x d1/d2 x d	Bestell-Nr.
Ø 450	2,5	160	VST POW	Standard	4 x 15/80 x 50	8-9023-451600
	2,5	220	VST POW	Standard	4 x 15/80 x 50	8-9023-452200
	2,5	280	VST POW	Standard	4 x 15/80 x 50	8-9023-452800
	2,5	220	VST POW	VA	4 x 15/80 x 50	8-9023-452200/S1

Vollstahl-Sägeblatt HSS, PERFORMANCE*4 (+1x *8)						
Durchmesser	Schnittbreite	Anzahl Zähne	Sägeblatt-Typ **	Schliff	Anz x d1/d2 x d	Bestell-Nr.
Ø 450	3	100	VST PER	Standard	4 x 15/80 x 50	8-9024-451000
	3	120	VST PER	Standard	4 x 15/80 x 50	8-9024-451200
	3	160	VST PER	Standard	4 x 15/80 x 50	8-9024-451600
	3	220	VST PER	Standard	4 x 15/80 x 50	8-9024-452200
	3	160	VST PER	VA	4 x 15/80 x 50	8-9024-451600/S1

Vollstahl-Sägeblatt HSS, TIN-beschichtet *2 (+1x *8)						
Durchmesser	Schnittbreite	Anzahl Zähne	Sägeblatt-Typ **	Schliff	Anz x d1/d2 x d	Bestell-Nr.
Ø 450	4	60	VST HSS CN TIN	Standard	4 x 15/80 x 50	8-9022-450064
	4	80	VST HSS CN TIN	Standard	4 x 15/80 x 50	8-9022-450084
	4	100	VST HSS CN TIN	Standard	4 x 15/80 x 50	8-9022-450104
	4	120	VST HSS CN TIN	Standard	4 x 15/80 x 50	8-9022-450124
	4	160	VST HSS CN TIN	Standard	4 x 15/80 x 50	8-9022-450164
	4	120	VST HSS CN TIN	VA	4 x 15/80 x 50	8-9022-450124/S1
	4	120	VST HSS CN TIN	VA	4 x 15/80 x 50	8-9022-450124/S1

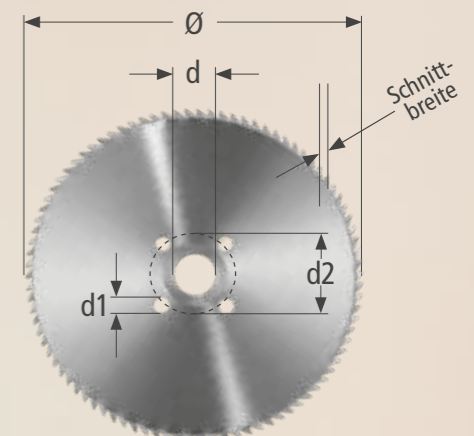

** Sägeblatt-Typen: VST = Vollstahl, HM = Hartmetall, SEG = Segmentsägeblatt HSS

KKS 401 / 450 / 451 + RKS 450 / 451

KKS 463

KKS 401 /
450 / 451
RKS 450 /
451

KKS 463

Segment-Sägeblatt HSS *6						
Durchmesser	Schnittbreite	Anzahl Zähne	Sägeblatt-Typ **	Schliff	Anz x d1/d2 x d	Bestell-Nr.
Ø 450	4	4	SEG HSS	Standard	4 x 15/80 x 50	8-9330-450400
	4	5	SEG HSS	Standard	4 x 15/80 x 50	8-9330-450500
	4	6	SEG HSS	Standard	4 x 15/80 x 50	8-9330-450600
	4	8	SEG HSS	Standard	4 x 15/80 x 50	8-9330-450800
	4	10	SEG HSS	Standard	4 x 15/80 x 50	8-9330-451000
	4	12	SEG HSS	Standard	4 x 15/80 x 50	8-9330-451200

Segment-Sägeblatt HSS-VA *6 + *8						
Durchmesser	Schnittbreite	Anzahl Zähne	Sägeblatt-Typ **	Schliff	Anz x d1/d2 x d	Bestell-Nr.
Ø 450	4	5	SEG HSS	VA	4 x 15/80 x 50	8-9330-450500/S1
	4	6	SEG HSS	VA	4 x 15/80 x 50	8-9330-450600/S1
	4	8	SEG HSS	VA	4 x 15/80 x 50	8-9330-450800/S1

Segment-Sägeblatt HSS, TIN-beschichtet *7						
Durchmesser	Schnittbreite	Anzahl Zähne	Sägeblatt-Typ**	Schliff	Anz x d1/d2 x d	Bestell-Nr.
Ø 450	4	4	SEG HSS TIN	Standard	4 x 15/80 x 50	8-9332-450400
	4	5	SEG HSS TIN	Standard	4 x 15/80 x 50	8-9332-450500
	4	6	SEG HSS TIN	Standard	4 x 15/80 x 50	8-9332-450600

Segment-Sägeblatt HSS, TIN-beschichtet *7 + *8						
Durchmesser	Schnittbreite	Anzahl Zähne	Sägeblatt-Typ**	Schliff	Anz x d1/d2 x d	Bestell-Nr.
Ø 450	4	5	SEG HSS TIN	VA	4 x 15/80 x 50	8-9332-450500/S1
	4	6	SEG HSS TIN	VA	4 x 15/80 x 50	8-9332-450600/S1

Vollstahl-Sägeblatt HSS *1						
Durchmesser	Schnittbreite	Anzahl Zähne	Sägeblatt-Typ **	Schliff	Anz x d1/d2 x d	Bestell-Nr.
Ø 400	3,5	60	VST HSS CN	Standard	4 x 15/80 x 50	8-9021-40060
	3,5	80	VST HSS CN	Standard	4 x 15/80 x 50	8-9021-40080
	3,5	100	VST HSS CN	Standard	4 x 15/80 x 50	8-9021-40100
	3,5	120	VST HSS CN	Standard	4 x 15/80 x 50	8-9021-40120
	3,5	160	VST HSS CN	Standard	4 x 15/80 x 50	8-9021-40160
	3,5	220	VST HSS CN	Standard	4 x 15/80 x 50	8-9021-40220

Vollstahl-Sägeblatt HSS *1						
Durchmesser	Schnittbreite	Anzahl Zähne	Sägeblatt-Typ **	Schliff	Anz x d1/d2 x d	Bestell-Nr.
Ø 400	4	80	VST HSS CN	Standard	4 x 15/80 x 50	8-9021-400804
	4	100	VST HSS CN	Standard	4 x 15/80 x 50	8-9021-401004
	4	120	VST HSS CN	Standard	4 x 15/80 x 50	8-9021-401204
	4	220	VST HSS CN	Standard	4 x 15/80 x 50	8-9021-402204

Vollstahl-Sägeblatt HSS, POWER 2000 *3						
Durchmesser	Schnittbreite	Anzahl Zähne	Sägeblatt-Typ **	Schliff	Anz x d1/d2 x d	Bestell-Nr.
Ø 400	2,2	120	VST POW	Standard	4 x 15/80 x 50	8-9023-401200
	2,2	160	VST POW	Standard	4 x 15/80 x 50	8-9023-401600
	2,2	220	VST POW	Standard	4 x 15/80 x 50	8-9023-402200

Vollstahl-Sägeblatt HSS, PERFORMANCE *4						
Durchmesser	Schnittbreite	Anzahl Zähne	Sägeblatt-Typ **	Schliff	Anz x d1/d2 x d	Bestell-Nr.
Ø 400	3	100	VST PER	Standard	4 x 15/80 x 50	8-9024-401000
	3	120	VST PER	Standard	4 x 15/80 x 50	8-9024-401200
	3	140	VST PER	Standard	4 x 15/80 x 50	8-9024-401400
	3	160	VST PER	Standard	4 x 15/80 x 50	8-9024-401600
	3	220	VST PER	Standard	4 x 15/80 x 50	8-9024-402200

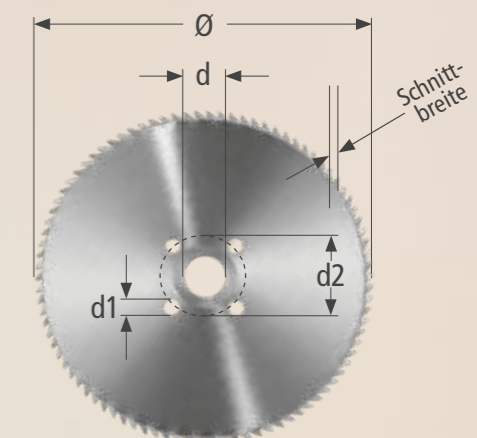

** Sägeblatt-Typen: VST = Vollstahl, HM = Hartmetall, SEG = Segmentsägeblatt HSS

KKS 463

Vollstahl-Sägeblatt HSS, TIN-beschichtet *2

Durchmesser	Schnittbreite	Anzahl Zähne	Sägeblatt-Typ **	Schliff	Anz x d1/d2 x d	Bestell-Nr.
Ø 400	4	60	VST HSS CN TIN	Standard	4 x 15/80 x 50	8-9022-400604
	4	80	VST HSS CN TIN	Standard	4 x 15/80 x 50	8-9022-400804
	4	100	VST HSS CN TIN	Standard	4 x 15/80 x 50	8-9022-401004
	4	120	VST HSS CN TIN	Standard	4 x 15/80 x 50	8-9022-401204
	3,5	220	VST HSS CN TIN	Standard	4 x 15/80 x 50	8-9022-402203

Segment-Sägeblatt HSS *6

Durchmesser	Schnittbreite	Anzahl Zähne	Sägeblatt-Typ **	Schliff	Anz x d1/d2 x d	Bestell-Nr.
Ø 400	4	4	SEG HSS	Standard	4 x 15/80 x 50	8-9330-400400
	4	5	SEG HSS	Standard	4 x 15/80 x 50	8-9330-400500
	4	6	SEG HSS	Standard	4 x 15/80 x 50	8-9330-400600
	4	8	SEG HSS	Standard	4 x 15/80 x 50	8-9330-400800
	4	10	SEG HSS	Standard	4 x 15/80 x 50	8-9330-401000

Vollstahl-Sägeblatt HSS *1

Durchmesser	Schnittbreite	Anzahl Zähne	Sägeblatt-Typ **	Schliff	Anz x d1/d2 x d	Bestell-Nr.
Ø 450	4	80	VST HSS CN	Standard	4 x 15/80 x 50	8-9021-45080
	4	100	VST HSS CN	Standard	4 x 15/80 x 50	8-9021-45100
	4	120	VST HSS CN	Standard	4 x 15/80 x 50	8-9021-451204
	4	160	VST HSS CN	Standard	4 x 15/80 x 50	8-9021-451604
	4	240	VST HSS CN	Standard	4 x 15/80 x 50	8-9021-452405

Vollstahl-Sägeblatt HSS, POWER 2000 *3

Durchmesser	Schnittbreite	Anzahl Zähne	Sägeblatt-Typ **	Schliff	Anz x d1/d2 x d	Bestell-Nr.
Ø 450	2,5	160	VST POW	Standard	4 x 15/80 x 50	8-9023-451600
	2,5	220	VST POW	Standard	4 x 15/80 x 50	8-9023-452200
	2,5	280	VST POW	Standard	4 x 15/80 x 50	8-9023-452800

Vollstahl-Sägeblatt HSS, PERFORMANCE *4

Durchmesser	Schnittbreite	Anzahl Zähne	Sägeblatt-Typ **	Schliff	Anz x d1/d2 x d	Bestell-Nr.
Ø 450	3	100	VST PER	Standard	4 x 15/80 x 50	8-9024-451000
	3	120	VST PER	Standard	4 x 15/80 x 50	8-9024-451200
	3	160	VST PER	Standard	4 x 15/80 x 50	8-9024-451600
	3	220	VST PER	Standard	4 x 15/80 x 50	8-9024-452200

Segment-Sägeblatt HSS, TIN-beschichtet *7

Durchmesser	Schnittbreite	Anzahl Zähne	Sägeblatt-Typ **	Schliff	Anz x d1/d2 x d	Bestell-Nr.
Ø 450	4	4	SEG HSS TIN	Standard	4 x 15/80 x 50	8-9332-450400
	4	5	SEG HSS TIN	Standard	4 x 15/80 x 50	8-9332-450500
	4	6	SEG HSS TIN	Standard	4 x 15/80 x 50	8-9332-450600

KKS 463

Vollstahl-Sägeblatt HSS, TIN-beschichtet *2

Durchmesser	Schnittbreite	Anzahl Zähne	Sägeblatt-Typ **	Schliff	Anz x d1/d2 x d	Bestell-Nr.
Ø 450	4	60	VST HSS CN TIN	Standard	4 x 15/80 x 50	8-9022-450064
	4	80	VST HSS CN TIN	Standard	4 x 15/80 x 50	8-9022-450084
	4	100	VST HSS CN TIN	Standard	4 x 15/80 x 50	8-9022-450104
	4	120	VST HSS CN TIN	Standard	4 x 15/80 x 50	8-9022-450124
	4	160	VST HSS CN TIN	Standard	4 x 15/80 x 50	8-9022-450164

Segment-Sägeblatt HSS *6

Durchmesser	Schnittbreite	Anzahl Zähne	Sägeblatt-Typ **	Schliff	Anz x d1/d2 x d	Bestell-Nr.
Ø 450	4	4	SEG HSS	Standard	4 x 15/80 x 50	8-9330-450400
	4	5	SEG HSS	Standard	4 x 15/80 x 50	8-9330-450500
	4	6	SEG HSS	Standard	4 x 15/80 x 50	8-9330-450600
	4	8	SEG HSS	Standard	4 x 15/80 x 50	8-9330-450800
	4	10	SEG HSS	Standard	4 x 15/80 x 50	8-9330-451000
	4	12	SEG HSS	Standard	4 x 15/80 x 50	8-9330-451200

Vollstahl-Sägeblatt HSS *1

Durchmesser	Schnittbreite	Anzahl Zähne	Sägeblatt-Typ **	Schliff	Anz x d1/d2 x d	Bestell-Nr.
Ø 460	4	108	VST HSS CN	Standard	4 x 15/80 x 50	8-9021-461084

Vollstahl-Sägeblatt HSS, PERFORMANCE *4

Durchmesser	Schnittbreite	Anzahl Zähne	Sägeblatt-Typ **	Schliff	Anz x d1/d2 x d	Bestell-Nr.
Ø 460	3	160	VST PER	Standard	4 x 15/80 x 50	8-9024-461600

Segment-Sägeblatt HSS *6

Durchmesser	Schnittbreite	Anzahl Zähne	Sägeblatt-Typ **	Schliff	Anz x d1/d2 x d	Bestell-Nr.
Ø 460	4,7	5	SEG HSS	Standard	4 x 15/80 x 50	8-9330-460500
	4,7	6	SEG HSS	Standard	4 x 15/80 x 50	8-9330-460600

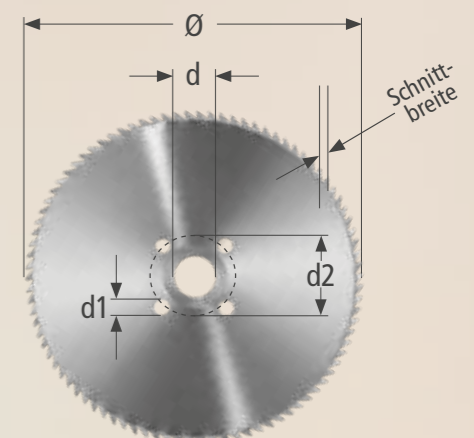

** Sägeblatt-Typen: VST = Vollstahl, HM = Hartmetall, SEG = Segmentsägeblatt HSS

BAUREIHE RKT

RKT 630

Segment-Sägeblatt HSS *6

Durchmesser	Schnittbreite	Anzahl Zähne	Sägeblatt-Typ **	Schliff	Anz x d1/d2 x d	Bestell-Nr.
Ø 630	5	4	SEG HSS	Standard	4 x 22/120 x 80	8-9330-630400
	5	5	SEG HSS	Standard	4 x 22/120 x 80	8-9330-630500
	5	6	SEG HSS	Standard	4 x 22/120 x 80	8-9330-630600
	5	8	SEG HSS	Standard	4 x 22/120 x 80	8-9330-630800

RKT 631

Segment-Sägeblatt HSS *6

Durchmesser	Schnittbreite	Anzahl Zähne	Sägeblatt-Typ **	Schliff	Anz x d1/d2 x d	Bestell-Nr.
Ø 710	6	4	SEG HSS	Standard	4 x 22/120 x 80	8-9330-710400
	6	5	SEG HSS	Standard	4 x 22/120 x 80	8-9330-710500
	6	6	SEG HSS	Standard	4 x 22/120 x 80	8-9330-710600
	6	8	SEG HSS	Standard	4 x 22/120 x 80	8-9330-710800

RKT 760

Segment-Sägeblatt HSS *6

Durchmesser	Schnittbreite	Anzahl Zähne	Sägeblatt-Typ **	Schliff	Anz x d1/d2 x d	Bestell-Nr.
Ø 760	6	4	SEG HSS	Standard	4 x 22/120 x 80	8-9330-760400
	6	5	SEG HSS	Standard	4 x 22/120 x 80	8-9330-760500
	6	6	SEG HSS	Standard	4 x 22/120 x 80	8-9330-760600
	6	8	SEG HSS	Standard	4 x 22/120 x 80	8-9330-760800

BAUREIHE HDM

HDM 911

Segment-Sägeblatt HSS *6

Durchmesser	Schnittbreite	Anzahl Zähne	Sägeblatt-Typ **	Schliff	Anz x d1/d2 x d	Bestell-Nr.
Ø 910	7	3	SEG HSS	Standard	4 x 27/160 x 80	8-9330-910300
	7	4	SEG HSS	Standard	4 x 27/160 x 80	8-9330-910400
	7	5	SEG HSS	Standard	4 x 27/160 x 80	8-9330-910500
	7	6	SEG HSS	Standard	4 x 27/160 x 80	8-9330-910600
	7	8	SEG HSS	Standard	4 x 27/160 x 80	8-9330-910800

HDM 1000

Segment-Sägeblatt HSS *6

Durchmesser	Schnittbreite	Anzahl Zähne	Sägeblatt-Typ **	Schliff	Anz x d1/d2 x d	Bestell-Nr.
Ø 910	7	3	SEG HSS	Standard	4 x 27/160 x 80	8-9330-910300
	7	4	SEG HSS	Standard	4 x 27/160 x 80	8-9330-910400
	7	5	SEG HSS	Standard	4 x 27/160 x 80	8-9330-910500
	7	6	SEG HSS	Standard	4 x 27/160 x 80	8-9330-910600
	7	8	SEG HSS	Standard	4 x 27/160 x 80	8-9330-910800

HDM 1020

Segment-Sägeblatt HSS *6

Durchmesser	Schnittbreite	Anzahl Zähne	Sägeblatt-Typ **	Schliff	Anz x d1/d2 x d	Bestell-Nr.
Ø 910	7	3	SEG HSS	Standard	4 x 27/160 x 80	8-9330-910300
	7	4	SEG HSS	Standard	4 x 27/160 x 80	8-9330-910400
	7	5	SEG HSS	Standard	4 x 27/160 x 80	8-9330-910500
	7	6	SEG HSS	Standard	4 x 27/160 x 80	8-9330-910600
	7	8	SEG HSS	Standard	4 x 27/160 x 80	8-9330-910800

Segment-Sägeblatt HSS *6

Durchmesser	Schnittbreite	Anzahl Zähne	Sägeblatt-Typ **	Schliff	Anz x d1/d2 x d	Bestell-Nr.
	8,3	5	SEG HSS	Standard	4 x 30/200 x 100	8-9331-010500
	8,3	6	SEG HSS	Standard	4 x 30/200 x 100	8-9331-010600

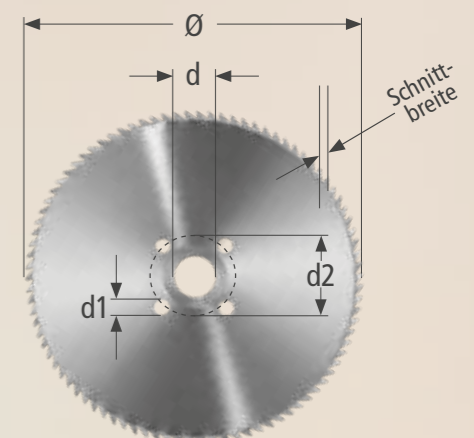

** Sägeblatt-Typen: VST = Vollstahl, HM = Hartmetall, SEG = Segmentsägeblatt HSS

BAUREIHE HDM

HDM 1300-1311

Segment-Sägeblatt HSS *6						
Durchmesser	Schnittbreite	Anzahl Zähne	Sägeblatt-Typ **	Schliff	Anz x d1/d2 x d	Bestell-Nr.
Ø 1320	9,3	4	SEG HSS	Standard	4 x 30/250 x 100	8-9331-320400
	9	5	SEG HSS	Standard	4 x 30/250 x 100	8-9331-320500
	9,3	6	SEG HSS	Standard	4 x 30/250 x 100	8-9331-320600

HDM 1400-1432

Segment-Sägeblatt HSS *6						
Durchmesser	Schnittbreite	Anzahl Zähne	Sägeblatt-Typ **	Schliff	Anz x d1/d2 x d	Bestell-Nr.
Ø 1320	9	4	SEG HSS	Standard	4 x 30/250 x 100	8-9331-320400
	9	5	SEG HSS	Standard	4 x 30/250 x 100	8-9331-320500
	9	6	SEG HSS	Standard	4 x 30/250 x 100	8-9331-320600

Segment-Sägeblatt HSS *6						
Durchmesser	Schnittbreite	Anzahl Zähne	Sägeblatt-Typ **	Schliff	Anz x d1/d2 x d	Bestell-Nr.
Ø 1430	9,5	3	SEG HSS	Standard	4 x 30/250 x 100	8-9331-430300
	9,5	4	SEG HSS	Standard	4 x 30/250 x 100	8-9331-430400
	9,5	5	SEG HSS	Standard	4 x 30/250 x 100	8-9331-430500
	9,5	6	SEG HSS	Standard	4 x 30/250 x 100	8-9331-430600
	9,5	8	SEG HSS	Standard	4 x 30/250 x 100	8-9331-430800

SÄGEBLATT-TYPEN

*1

VST HSS CN = Vollstahl-Sägeblatt HSS CN

Universal Vollstahl-Sägeblatt für allgemeinen Baustahl, Grauguss, mittlere NE-Metalle, Zahnform C, dampfbehandelt.

*2

VST HSS CN TIN = Vollstahl-Sägeblatt HSS CN, TIN-beschichtet

Speziell geeignet für Rohre und Profile aus Stahl und NE-Metallen. Wesentlich höhere Standzeiten und Vorschubgeschwindigkeiten und dadurch höhere Wirtschaftlichkeit. Keine Materialaufschweißungen. Hohe Oberflächenhärte und sehr gute Wärmeableitung.

*3

VST POW = Vollstahl-Sägeblatt HSS, POWER 2000

Ideal für schwierige Anwendungen wie: Dünnwand- und Doppelwandrohr. Weniger Geräusche und Schwingungen. Viel längere Standzeiten. Keine Seitenaufschweißungen mehr, auch nicht bei schwer zerspanbaren Werkstoffen. Materialersparnis zwischen 10 - 15 Kg Rohr pro Nachschliff bei kurzen Abschnitten.

*4

VST PER = Vollstahl-Sägeblatt HSS, PERFORMANCE

Für Profile. Vollmaterial bis 50 mm Eingriffslänge. Vorteile: Geringe Gratbildung, höhere Standzeit als TIN-beschichtete Sägeblätter, Materialersparnis, höhere Schnittgeschwindigkeiten möglich (Stahl 1000N/mm² mit bis zu 30 m/min)

*5

HM = Hartmetall-Sägeblatt

Spezialsägeblatt, entweder für Stahl oder für Aluminium. Hohe Schnittgeschwindigkeiten, dadurch kurze Taktzeiten.

*6

SEG HSS = Segment-Sägeblatt HSS

Universal Segment-Sägeblatt für allgemeinen Baustahl, Grauguss, mittlere NE-Metalle, Zahnform C

*7

SEG HSS TIN = Segment-Sägeblatt HSS, TIN-beschichtet

Universal Segment-Sägeblatt für allgemeinen Baustahl, Grauguss, mittlere NE-Metalle, Zahnform C. Wesentlich höhere Standzeiten und Vorschubgeschwindigkeiten und dadurch höhere Wirtschaftlichkeit. Keine Materialaufschweißungen. Hohe Oberflächenhärte und sehr gute Wärmeableitung.

*8

VA-Anschliff

Spezieller Zahnschliff zur Bearbeitung von VA-Material.

KALTENBACH TECHNICAL SERVICES

SERVICE, AUF DEN SIE SICH VERLASSEN KÖNNEN.



KALTENBACH und die KALTENBACH-Partner stehen Ihnen mit Rat und Tat zur Seite, 365 Tage im Jahr und weltweit. Ob Sie Maschinen oder Teile suchen, ob Sie Werkzeuge, Ausstattung oder Wartung brauchen – wir sind für Sie da.

Wir streben den bestmöglichen Service an, indem wir denken, fühlen und handeln wie Sie. Und Sie können uns helfen, unseren Service sogar noch besser zu machen.

Bitte kontaktieren Sie uns, jederzeit.

► www.kaltenbach.com



► Ersatzteile – Original Quality

UNSERE SPEZIALISTEN REAGIEREN, IDENTIFIZIEREN UND HANDELN – DENN GESCHWINDIGKEIT IST WESENTLICH.

NUR DAS BESTE – NUR ORIGINALE

KALTENBACH und KALTENBACH-Partner bieten Ihnen Erfahrung und Wissen. Sie verstehen Ihr Unternehmen und bieten Ihnen alle Produkte, die Sie für sichere Abläufe brauchen: die richtigen Teile, die richtigen Werkzeuge, die richtigen Schmiermittel.

Nachdem unser Field Service oder Helpdesk die beste Lösung für Sie gefunden hat, kümmern wir uns um schnelle Lieferung. Wir wissen außerdem, dass in der Produktion Zeit Geld ist – darum wird unser Original-Teile Service Ihnen helfen, beides zu sparen.

Finden Sie Ihren individuellen Ansprechpartner unter: www.kaltenbach.com

► Field Service

ZEIT UND KOSTEN ZU SPAREN, SIND DIE HÖCHSTEN PRIORITÄTEN IN DER PRODUKTION. MIT UNS ERREICHEN SIE BEIDES.

WIR DENKEN AN SIE, AUCH WENN WIR NICHT BEI IHNEN SIND

Wissen, Erfahrung und Leidenschaft, Kunden bestmöglich zu unterstützen, machen unseren Service stark: engagierte Menschen, nah bei Ihnen, mit Einfühlungsvermögen in Ihre Arbeit, so dass Sie vorankommen.

Falls nötig, sind unsere Field Service-Ingenieure in kürzester Zeit bei Ihnen am Standort. Hochqualifiziert identifizieren und handeln sie, um die bestmögliche Lösung gemeinsam mit Ihnen zu finden. Betriebswartungsservice und Aftersales-Service runden das Paket ab – Service, auf den Sie sich verlassen können.

► Competence Centre

WIE KÖNNEN WIR IHNEN HELFEN? MIT UNSERER LEIDENSCHAFT FÜR LÖSUNGSFINDUNG.

► HELPDESK – WIR STEHEN IMMER BEREIT

Ihnen so schnell wie möglich zu helfen, ist erste Priorität unseres Helpdesks. Weltweite professionelle Unterstützung durch unser qualifiziertes Kundenserviceteam hilft Ihnen bei allen Maschinenproblemen und technischen Fragen wirksam weiter.

Während unsere Erfahrung zeigt, dass 90 % aller Serviceanfragen schon am Telefon oder mit unserem Online-Support bearbeitet werden können, arrangieren wir auch gerne einen Besuch des Field Service bei Ihnen, wann immer es nötig werden sollte.

► KALTENBACH-ACADEMY

Nichts fühlt sich so gut an, wie besser zu werden. Wir unterstützen Sie dabei, Ihr Wissen über die Maschinen zu verbessern und aktuell zu halten, um Ihre Effizienz zu maximieren. In der KALTENBACH-Academy bieten unsere erfahrenen Experten Kundens Schulungen und Anwendungsberatung, speziell angepasst an Ihre Branche und Bedürfnisse.

WIR BIETEN:

- Ein hocheffizientes Logistiknetzwerk in über 40 Ländern
- Original-Teile direkt vom Hersteller
- Marktkonforme Preise
- Professionelle Beratung ausgerichtet an Ihren Bedürfnissen
- Koordination der Lieferung an Ihren Standort
- Beratung für Betriebswartung

SPEZIALISTEN WELTWEIT FÜR:

- Individuelle Wartungsverträge
- Problemlösung
- Service
- Updates
- Maschinenumzüge
- Maschinenänderungen/-aufrüstungen

SERVICETEAM-MITARBEITER WERDEN:

- Ihnen technische Unterstützung im Falle eines Maschinenstillstands bieten, mit dem Ziel, Ihre Ausfallzeiten zu minimieren
- Mit First-Time-Fixes behilflich sein oder Unterstützung an Ihrem Standort organisieren
- Sie fortwährend über den Problemlösungsprozess auf dem Laufenden halten

EXPERTEN STEHEN BEREIT FÜR:

- Produktschulungen
- Sicherheitstraining
- Instandhaltungsberatung
- Wartungsanleitungen
- Interne Partner-Audits
- Beratung (Maschineneffizienz, Logistik, Werkzeuge und Materialien)

ORIGINAL KALTENBACH WERKZEUGE: EINSETZEN UND PRODUZIEREN

- ▶ SÄGEBLÄTTER
- ▶ SÄGEBÄNDER
- ▶ BOHRWERKZEUGE
- ▶ FRÄSWERKZEUGE
- ▶ SCHNEIDBRENNER
- ▶ SCHEREINHEIT

Weitere Informationen und unsere
Auslandsvertretungen finden Sie hier:

WWW.KALTENBACH.COM

Produktvideos:

WWW.YOUTUBE.COM/KALTENBACHGROUP

Folgen Sie uns auf LinkedIn:

WWW.LINKEDIN.COM/COMPANY/KALTENBACH



KALTENBACH GMBH + CO. KG

Blasiring 4

D-79539 Lörrach

Telefon: +49 7621/175 - 0

E-Mail: info@kaltenbach.de

www.kaltenbach.com