



POWERFUL SOLUTIONS –  
PASSIONATE PEOPLE



**KALTENBACH**

## WERKZEUGSORTIMENT

**Sägeblätter**

## WERKZEUGSORTIMENT SÄGEBLÄTTER

Produktivität und Qualität sind immer das Ergebnis optimal aufeinander abgestimmter Maschinen und Werkzeuge. Setzen Sie deshalb auf die originalen Hightech-Werkzeuge von KALTENBACH und profitieren Sie von höchster Präzision, bester Oberflächengüte und maximaler Säge-Power.

Dieser Werkzeugkatalog beinhaltet original KALTENBACH Sägeblätter zu jeder Kreissägemaschine.

Neben diesem gibt es auch weitere Werkzeugkataloge zu Bandsägen und Bohrmaschinen.

Informationen zu weiteren Werkzeugen finden Sie unter: [www.kaltenbach.com](http://www.kaltenbach.com)

## INHALT

### Sägeblätter - Hartmetall

▶ TL 250 / 350 / 450	4
▶ SKL 400 / 450	4
▶ RKL 550 / 551	5
▶ KMR 100 AP	5

▶ MSK 471	6
-----------	---

### Sägeblätter - HSS

▶ KKS 370	7
▶ KKS 400	8
▶ KKS 401 / 451	10
▶ KKS 450	13
▶ KKS 463	16
▶ RKS 450 / 451	19
▶ RKT 630 / 631 / 760	22
▶ HDM 911 / 1000 / 1020	23
▶ HDM 1300 - 1311	24
▶ HDM 1400 - 1432	24

▶ Sägeblatt-Typen	25
-------------------	----

## BAUREIHE TL + BAUREIHE SKL

TL 250

### Hartmetall-Sägeblatt, D=250, ALU-Schliff \*5

Durchmesser	Schnittbreite	Anzahl Zähne	Sägeblatt-Typ **	Schliff	Anz x d1/d2 x d	Bestell-Nr.
Ø 250	3,2	40	HM	für AL	4 x 9/50 x 32	8-9025-25400
	3,2	60	HM	für AL	4 x 9/50 x 32	8-9025-25600

TL 350

### Hartmetall-Sägeblatt, D=350, ALU-Schliff \*5

Durchmesser	Schnittbreite	Anzahl Zähne	Sägeblatt-Typ **	Schliff	Anz x d1/d2 x d	Bestell-Nr.
Ø 350	3,2	84	HM	für AL	4 x 15/80 x 50	8-9025-35840
	3,2	96	HM	für AL	4 x 15/80 x 50	8-9025-359600
	3,2	108	HM	für AL	4 x 15/80 x 50	8-9025-350810

TL 450

### Hartmetall-Sägeblatt, D=450, ALU-Schliff \*5

Durchmesser	Schnittbreite	Anzahl Zähne	Sägeblatt-Typ **	Schliff	Anz x d1/d2 x d	Bestell-Nr.
Ø 450	4	80	HM	für AL	4 x 15/80 x 50	8-9025-458001
	3,8	108	HM	für AL	4 x 15/80 x 50	8-9025-450810

SKL 400

### Hartmetall-Sägeblatt, D=370, ALU-Schliff \*5

Durchmesser	Schnittbreite	Anzahl Zähne	Sägeblatt-Typ **	Schliff	Anz x d1/d2 x d	Bestell-Nr.
Ø 370	3,2 / 3,6	60	HM	für AL	4 x 15/80 x 50	8-9025-37600
	3,8	84	HM	für AL	4 x 15/80 x 50	8-9025-37840

### Hartmetall-Sägeblatt, D=400, ALU-Schliff \*5

Durchmesser	Schnittbreite	Anzahl Zähne	Sägeblatt-Typ **	Schliff	Anz x d1/d2 x d	Bestell-Nr.
Ø 400	3,8	66	HM	für AL	4 x 15/80 x 50	8-9025-40660
	3,8	96	HM	für AL	4 x 15/80 x 50	8-9025-409600
	3,6	120	HM	für AL	4 x 15/80 x 50	8-9025-40120

SKL 450

### Hartmetall-Sägeblatt, D=400, ALU-Schliff \*5

Durchmesser	Schnittbreite	Anzahl Zähne	Sägeblatt-Typ **	Schliff	Anz x d1/d2 x d	Bestell-Nr.
Ø 400	3,8	66	HM	für AL	4 x 15/80 x 50	8-9025-40660
	3,8	96	HM	für AL	4 x 15/80 x 50	8-9025-409600
	3,6	120	HM	für AL	4 x 15/80 x 50	8-9025-40120

### Hartmetall-Sägeblatt, D=450, ALU-Schliff \*5

Durchmesser	Schnittbreite	Anzahl Zähne	Sägeblatt-Typ **	Schliff	Anz x d1/d2 x d	Bestell-Nr.
Ø 450	4	80	HM	für AL	4 x 15/80 x 50	8-9025-458001
	3,8	108	HM	für AL	4 x 15/80 x 50	8-9025-450810

## BAUREIHE RKL + KMR 100 AP

### Hartmetall-Sägeblatt, D=500, ALU-Schliff \*5

Durchmesser	Schnittbreite	Anzahl Zähne	Sägeblatt-Typ **	Schliff	Anz x d1/d2 x d	Bestell-Nr.
Ø 500	4	80	HM	für AL	4 x 15/80 x 50	8-9025-50800
	4	120	HM	für AL	4 x 15/80 x 50	8-9025-501200

### Hartmetall-Sägeblatt, D=550, ALU-Schliff \*5

Durchmesser	Schnittbreite	Anzahl Zähne	Sägeblatt-Typ **	Schliff	Anz x d1/d2 x d	Bestell-Nr.
Ø 550	4	96	HM	für AL	4 x 15/80 x 50	8-9025-559600

### Hartmetall-Sägeblatt, D=560, ALU-Schliff \*5

Durchmesser	Schnittbreite	Anzahl Zähne	Sägeblatt-Typ **	Schliff	Anz x d1/d2 x d	Bestell-Nr.
Ø 550	4,4	96	HM	für AL	4 x 15/80 x 50	8-9025-569600

### Hartmetall-Sägeblatt, D=360, für Stahl \*5

Durchmesser	Schnittbreite	Anzahl Zähne	Sägeblatt-Typ **	Schliff	Anz x d1/d2 x d	Bestell-Nr.
Ø 360 Dünnschnitt	2,6	60	HM	Standard	4 x 16/80 x 50	8-9026-366002
	2,5	80	HM	Standard	4 x 16/80 x 50	8-9026-368002
	2,5	100	HM	Standard	4 x 16/80 x 50	8-9026-360012

RKL 550/  
551

KMR 100  
AP

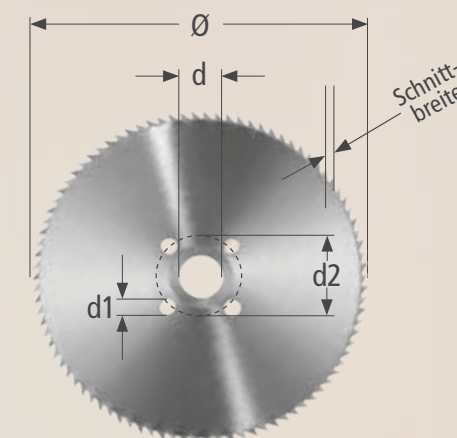

\*\* Sägeblatt-Typen: VST = Vollstahl, HM = Hartmetall, SEG = Segmentsägeblatt HSS



# MSK 471

MSK 471

## Vollstahl-Sägeblatt HSS, D=460 \*1

Durchmesser	Schnittbreite	Anzahl Zähne	Sägeblatt-Typ **	Schliff	Anz x d1/d2 x d	Bestell-Nr.
Ø 460	4	108	VST HSS CN	Standard	4 x 15/80 x 50	8-9021-461084

## Vollstahl-Sägeblatt HSS, PERFORMANCE, D=460 \*4

Durchmesser	Schnittbreite	Anzahl Zähne	Sägeblatt-Typ **	Schliff	Anz x d1/d2 x d	Bestell-Nr.
Ø 460	3	160	VST PER	Standard	4 x 15/80 x 50	8-9024-461600

## Hartmetall-Sägeblatt für unlegierte Werkstoffe, D=460 \*5

Durchmesser	Schnittbreite	Anzahl Zähne	Sägeblatt-Typ **	Schliff	Anz x d1/d2 x d	Bestell-Nr.
Ø 460	2,7 / 2,25	40	HM	Standard	4 x 14/80 x 50	8-9026-464005
	2,7 / 2,25	60	HM	Standard	4 x 14/80 x 50	8-9026-466005

## Hartmetall-Sägeblatt für Stahl, D=460 \*5

Durchmesser	Schnittbreite	Anzahl Zähne	Sägeblatt-Typ **	Schliff	Anz x d1/d2 x d	Bestell-Nr.
Ø 460	2,7 / 2,25	40	HM	Standard	4 x 15/80 x 50	8-9026-464006
	2,7 / 2,25	60	HM	Standard	4 x 15/80 x 50	8-9026-466006
	2,7 / 2,25	80	HM	Standard	4 x 15/80 x 50	8-9026-468006
	2,7 / 2,25	100	HM	Standard	4 x 15/80 x 50	8-9026-460016

## Segment-Sägeblatt HSS, D=460 \*6

Durchmesser	Schnittbreite	Anzahl Zähne	Sägeblatt-Typ **	Schliff	Anz x d1/d2 x d	Bestell-Nr.
Ø 460	4,7	5	SEG HSS	Standard	4 x 15/80 x 50	8-9330-460500
	4,7	6	SEG HSS	Standard	4 x 15/80 x 50	8-9330-460600

# KKS 370

KKS 370

## Vollstahl-Sägeblatt HSS, D=350 \*1

Durchmesser	Schnittbreite	Anzahl Zähne	Sägeblatt-Typ **	Schliff	Anz x d1/d2 x d	Bestell-Nr.
Ø 350	3	80	VST HSS CN	Standard	4 x 15/80 x 50	8-9021-35081
	3	100	VST HSS CN	Standard	4 x 15/80 x 50	8-9021-35101
	3	120	VST HSS CN	Standard	4 x 15/80 x 50	8-9021-35121
	3	160	VST HSS CN	Standard	4 x 15/80 x 50	8-9021-35161
	3	220	VST HSS CN	Standard	4 x 15/80 x 50	8-9021-35221

## Vollstahl-Sägeblatt HSS, D=370 \*1

Durchmesser	Schnittbreite	Anzahl Zähne	Sägeblatt-Typ **	Schliff	Anz x d1/d2 x d	Bestell-Nr.
Ø 370	3	60	VST HSS CN	Standard	4 x 15/80 x 50	8-9021-37060
	3	80	VST HSS CN	Standard	4 x 15/80 x 50	8-9021-37080
	3	100	VST HSS CN	Standard	4 x 15/80 x 50	8-9021-37100
	3	120	VST HSS CN	Standard	4 x 15/80 x 50	8-9021-37120
	3	160	VST HSS CN	Standard	4 x 15/80 x 50	8-9021-37160
	3	220	VST HSS CN	Standard	4 x 15/80 x 50	8-9021-37220

## Vollstahl-Sägeblatt HSS, TIN-beschichtet, D=370 \*2

Durchmesser	Schnittbreite	Anzahl Zähne	Sägeblatt-Typ **	Schliff	Anz x d1/d2 x d	Bestell-Nr.
Ø 370	3,6	80	VSt HSS CN TIN	Standard	4 x 15/80 x 50	8-9022-370803
	4	80	VSt Hss CN TIN	Standard	4 x 15/80 x 50	8-9022-370804

## Segment-Sägeblatt HSS, D=370 \*6

Durchmesser	Schnittbreite	Anzahl Zähne	Sägeblatt-Typ **	Schliff	Anz x d1/d2 x d	Bestell-Nr.
Ø 370	3,6	4	SEG HSS	Standard	4 x 15/80 x 50	8-9330-370400
	3,6	5	SEG HSS	Standard	4 x 15/80 x 50	8-9330-370500
	3,6	6	SEG HSS	Standard	4 x 15/80 x 50	8-9330-370600
	3,6	8	SEG HSS	Standard	4 x 15/80 x 50	8-9330-370800

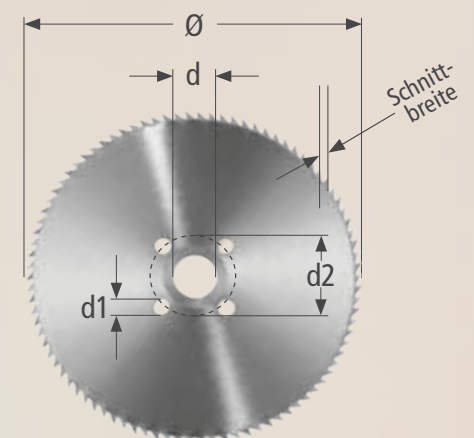

\*\* Sägeblatt-Typen: VST = Vollstahl, HM = Hartmetall, SEG = Segmentsägeblatt HSS

# KKS 400

# KKS 400

## Vollstahl-Sägeblatt HSS, D=400 \*1

Durchmesser	Schnittbreite	Anzahl Zähne	Sägeblatt-Typ **	Schliff	Anz x d1/d2 x d	Bestell-Nr.
Ø 400	3,5	60	VST HSS CN	Standard	4 x 15/80 x 50	8-9021-40060
	3,5	80	VST HSS CN	Standard	4 x 15/80 x 50	8-9021-40080
	3,5	100	VST HSS CN	Standard	4 x 15/80 x 50	8-9021-40100
	3,5	120	VST HSS CN	Standard	4 x 15/80 x 50	8-9021-40120
	3,5	160	VST HSS CN	Standard	4 x 15/80 x 50	8-9021-40160
	3,5	220	VST HSS CN	Standard	4 x 15/80 x 50	8-9021-40220

## Vollstahl-Sägeblatt HSS, D=400 \*1

Durchmesser	Schnittbreite	Anzahl Zähne	Sägeblatt-Typ **	Schliff	Anz x d1/d2 x d	Bestell-Nr.
Ø 400	4	80	VST HSS CN	Standard	4 x 15/80 x 50	8-9021-400804
	4	100	VST HSS CN	Standard	4 x 15/80 x 50	8-9021-401004
	4	120	VST HSS CN	Standard	4 x 15/80 x 50	8-9021-401204
	4	220	VST HSS CN	Standard	4 x 15/80 x 50	8-9021-402204

## Vollstahl-Sägeblatt HSS, POWER 2000, D=400 \*3

Durchmesser	Schnittbreite	Anzahl Zähne	Sägeblatt-Typ **	Schliff	Anz x d1/d2 x d	Bestell-Nr.
Ø 400	2,2	120	VST POW	Standard	4 x 15/80 x 50	8-9023-401200
	2,2	160	VST POW	Standard	4 x 15/80 x 50	8-9023-401600
	2,2	220	VST POW	Standard	4 x 15/80 x 50	8-9023-402200

## Vollstahl-Sägeblatt HSS, PERFORMANCE, D=400 \*4

Durchmesser	Schnittbreite	Anzahl Zähne	Sägeblatt-Typ **	Schliff	Anz x d1/d2 x d	Bestell-Nr.
Ø 400	3	100	VST PER	Standard	4 x 15/80 x 50	8-9024-401000
	3	120	VST PER	Standard	4 x 15/80 x 50	8-9024-401200
	3	140	VST PER	Standard	4 x 15/80 x 50	8-9024-401400
	3	160	VST PER	Standard	4 x 15/80 x 50	8-9024-401600
	3	220	VST PER	Standard	4 x 15/80 x 50	8-9024-402200

## Vollstahl-Sägeblatt HSS, TIN-beschichtet, D=400 \*2

Durchmesser	Schnittbreite	Anzahl Zähne	Sägeblatt-Typ **	Schliff	Anz x d1/d2 x d	Bestell-Nr.
Ø 400	4	60	VST HSS CN TIN	Standard	4 x 15/80 x 50	8-9022-400604
	4	80	VST HSS CN TIN	Standard	4 x 15/80 x 50	8-9022-400804
	4	100	VST HSS CN TIN	Standard	4 x 15/80 x 50	8-9022-401004
	4	120	VST HSS CN TIN	Standard	4 x 15/80 x 50	8-9022-401204
	3,5	220	VST HSS CN TIN	Standard	4 x 15/80 x 50	8-9022-402203

## Segment-Sägeblatt HSS, D=400 \*6

Durchmesser	Schnittbreite	Anzahl Zähne	Sägeblatt-Typ **	Schliff	Anz x d1/d2 x d	Bestell-Nr.
Ø 400	4	4	SEG HSS	Standard	4 x 15/80 x 50	8-9330-400400
	4	5	SEG HSS	Standard	4 x 15/80 x 50	8-9330-400500
	4	6	SEG HSS	Standard	4 x 15/80 x 50	8-9330-400600
	4	8	SEG HSS	Standard	4 x 15/80 x 50	8-9330-400800
	4	10	SEG HSS	Standard	4 x 15/80 x 50	8-9330-401000

KKS 400

KKS 400

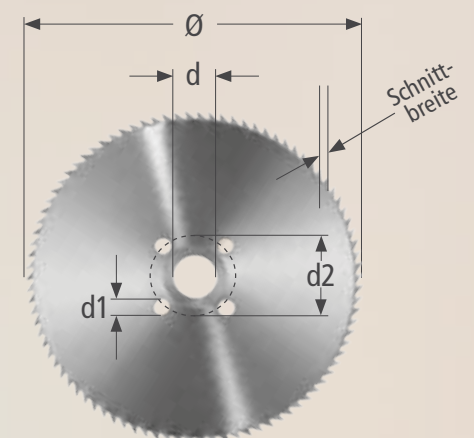

\*\* Sägeblatt-Typen: VST = Vollstahl, HM = Hartmetall, SEG = Segmentsägeblatt HSS

KKS 401 / 451

KKS 401 / 451

Vollstahl-Sägeblatt HSS, D=400 *1						
Durchmesser	Schnittbreite	Anzahl Zähne	Sägeblatt-Typ **	Schliff	Anz x d1/d2 x d	Bestell-Nr.
Ø 400	3,5	60	VST HSS CN	Standard	4 x 15/80 x 50	8-9021-40060
	3,5	80	VST HSS CN	Standard	4 x 15/80 x 50	8-9021-40080
	3,5	100	VST HSS CN	Standard	4 x 15/80 x 50	8-9021-40100
	3,5	120	VST HSS CN	Standard	4 x 15/80 x 50	8-9021-40120
	3,5	160	VST HSS CN	Standard	4 x 15/80 x 50	8-9021-40160
	3,5	220	VST HSS CN	Standard	4 x 15/80 x 50	8-9021-40220

Vollstahl-Sägeblatt HSS, D=400 *1						
Durchmesser	Schnittbreite	Anzahl Zähne	Sägeblatt-Typ **	Schliff	Anz x d1/d2 x d	Bestell-Nr.
Ø 400	4	80	VST HSS CN	Standard	4 x 15/80 x 50	8-9021-400804
	4	100	VST HSS CN	Standard	4 x 15/80 x 50	8-9021-401004
	4	120	VST HSS CN	Standard	4 x 15/80 x 50	8-9021-401204
	4	220	VST HSS CN	Standard	4 x 15/80 x 50	8-9021-402204

Vollstahl-Sägeblatt HSS, POWER 2000, D=400 *3						
Durchmesser	Schnittbreite	Anzahl Zähne	Sägeblatt-Typ **	Schliff	Anz x d1/d2 x d	Bestell-Nr.
Ø 400	2,2	120	VST POW	Standard	4 x 15/80 x 50	8-9023-401200
	2,2	160	VST POW	Standard	4 x 15/80 x 50	8-9023-401600
	2,2	220	VST POW	Standard	4 x 15/80 x 50	8-9023-402200

Vollstahl-Sägeblatt HSS, PERFORMANCE, D=400 *4						
Durchmesser	Schnittbreite	Anzahl Zähne	Sägeblatt-Typ **	Schliff	Anz x d1/d2 x d	Bestell-Nr.
Ø 400	3	100	VST PER	Standard	4 x 15/80 x 50	8-9024-401000
	3	120	VST PER	Standard	4 x 15/80 x 50	8-9024-401200
	3	140	VST PER	Standard	4 x 15/80 x 50	8-9024-401400
	3	160	VST PER	Standard	4 x 15/80 x 50	8-9024-401600
	3	220	VST PER	Standard	4 x 15/80 x 50	8-9024-402200

Vollstahl-Sägeblatt HSS, TIN-beschichtet, D=400 *2						
Durchmesser	Schnittbreite	Anzahl Zähne	Sägeblatt-Typ **	Schliff	Anz x d1/d2 x d	Bestell-Nr.
Ø 400	4	60	VST HSS CN TIN	Standard	4 x 15/80 x 50	8-9022-400604
	4	80	VST HSS CN TIN	Standard	4 x 15/80 x 50	8-9022-400804
	4	100	VST HSS CN TIN	Standard	4 x 15/80 x 50	8-9022-401004
	4	120	VST HSS CN TIN	Standard	4 x 15/80 x 50	8-9022-401204
	3,5	220	VST HSS CN TIN	Standard	4 x 15/80 x 50	8-9022-402203

Segment-Sägeblatt HSS, D=400 *6						
Durchmesser	Schnittbreite	Anzahl Zähne	Sägeblatt-Typ **	Schliff	Anz x d1/d2 x d	Bestell-Nr.
Ø 400	4	4	SEG HSS	Standard	4 x 15/80 x 50	8-9330-400400
	4	5	SEG HSS	Standard	4 x 15/80 x 50	8-9330-400500
	4	6	SEG HSS	Standard	4 x 15/80 x 50	8-9330-400600
	4	8	SEG HSS	Standard	4 x 15/80 x 50	8-9330-400800
	4	10	SEG HSS	Standard	4 x 15/80 x 50	8-9330-401000

Segment-Sägeblatt HSS, D=425 *6						
Durchmesser	Schnittbreite	Anzahl Zähne	Sägeblatt-Typ **	Schliff	Anz x d1/d2 x d	Bestell-Nr.
Ø 425	4	4	SEG HSS	Standard	4 x 15/80 x 50	8-9330-420405
	4	5	SEG HSS	Standard	4 x 15/80 x 50	8-9330-420505
	4	6	SEG HSS	Standard	4 x 15/80 x 50	8-9330-420605
	4	8	SEG HSS	Standard	4 x 15/80 x 50	8-9330-420805
	4	10	SEG HSS	Standard	4 x 15/80 x 50	8-9330-421005
	4	12	SEG HSS	Standard	4 x 15/80 x 50	8-9330-421205

Vollstahl-Sägeblatt HSS, D=450 *1						
Durchmesser	Schnittbreite	Anzahl Zähne	Sägeblatt-Typ **	Schliff	Anz x d1/d2 x d	Bestell-Nr.
Ø 450	4	80	VST HSS CN	Standard	4 x 15/80 x 50	8-9021-45080
	4	100	VST HSS CN	Standard	4 x 15/80 x 50	8-9021-45100
	4	120	VST HSS CN	Standard	4 x 15/80 x 50	8-9021-451204
	4	160	VST HSS CN	Standard	4 x 15/80 x 50	8-9021-451604
	4	240	VST HSS CN	Standard	4 x 15/80 x 50	8-9021-452405

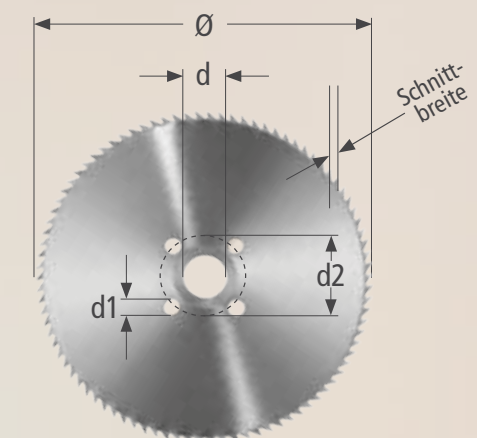

\*\* Sägeblatt-Typen: VST = Vollstahl, HM = Hartmetall, SEG = Segmentsägeblatt HSS



# KKS 401 / 451

KKS 401/  
451

## Vollstahl-Sägeblatt HSS, POWER 2000, D=450 \*3

Durchmesser	Schnittbreite	Anzahl Zähne	Sägeblatt-Typ **	Schliff	Anz x d1/d2 x d	Bestell-Nr.
Ø 450	2,5	160	VST POW	Standard	4 x 15/80 x 50	8-9023-451600
	2,5	220	VST POW	Standard	4 x 15/80 x 50	8-9023-452200
	2,5	280	VST POW	Standard	4 x 15/80 x 50	8-9023-452800

## Vollstahl-Sägeblatt HSS, PERFORMANCE, D=450 \*4

Durchmesser	Schnittbreite	Anzahl Zähne	Sägeblatt-Typ **	Schliff	Anz x d1/d2 x d	Bestell-Nr.
Ø 450	3	100	VST PER	Standard	4 x 15/80 x 50	8-9024-451000
	3	120	VST PER	Standard	4 x 15/80 x 50	8-9024-451200
	3	160	VST PER	Standard	4 x 15/80 x 50	8-9024-451600
	3	220	VST PER	Standard	4 x 15/80 x 50	8-9024-452200

## Vollstahl-Sägeblatt HSS, TIN-beschichtet, D=450 \*2

Durchmesser	Schnittbreite	Anzahl Zähne	Sägeblatt-Typ **	Schliff	Anz x d1/d2 x d	Bestell-Nr.
Ø450	4	60	VST HSS CN TIN	Standard	4 x 15/80 x 50	8-9022-450064
	4	80	VST HSS CN TIN	Standard	4 x 15/80 x 50	8-9022-450084
	4	100	VST HSS CN TIN	Standard	4 x 15/80 x 50	8-9022-450104
	4	120	VST HSS CN TIN	Standard	4 x 15/80 x 50	8-9022-450124
	4	160	VST HSS CN TIN	Standard	4 x 15/80 x 50	8-9022-450164

## Segment-Sägeblatt HSS, D=450 \*6

Durchmesser	Schnittbreite	Anzahl Zähne	Sägeblatt-Typ **	Schliff	Anz x d1/d2 x d	Bestell-Nr.
Ø 450	4	4	SEG HSS	Standard	4 x 15/80 x 50	8-9330-450400
	4	5	SEG HSS	Standard	4 x 15/80 x 50	8-9330-450500
	4	6	SEG HSS	Standard	4 x 15/80 x 50	8-9330-450600
	4	8	SEG HSS	Standard	4 x 15/80 x 50	8-9330-450800
	4	10	SEG HSS	Standard	4 x 15/80 x 50	8-9330-451000
	4	12	SEG HSS	Standard	4 x 15/80 x 50	8-9330-451200

## Segment-Sägeblatt HSS, TIN-beschichtet, D=450 \*7

Durchmesser	Schnittbreite	Anzahl Zähne	Sägeblatt-Typ**	Schliff	Anz x d1/d2 x d	Bestell-Nr.
Ø 450	4	4	SEG HSS TIN	Standard	4 x 15/80 x 50	8-9332-450400
	4	5	SEG HSS TIN	Standard	4 x 15/80 x 50	8-9332-450500
	4	6	SEG HSS TIN	Standard	4 x 15/80 x 50	8-9332-450600

# KKS 450

KKS 450

## Vollstahl-Sägeblatt HSS, D=400 \*1

Durchmesser	Schnittbreite	Anzahl Zähne	Sägeblatt-Typ **	Schliff	Anz x d1/d2 x d	Bestell-Nr.
Ø 400	3,5	60	VST HSS CN	Standard	4 x 15/80 x 50	8-9021-40060
	3,5	80	VST HSS CN	Standard	4 x 15/80 x 50	8-9021-40080
	3,5	100	VST HSS CN	Standard	4 x 15/80 x 50	8-9021-40100
	3,5	120	VST HSS CN	Standard	4 x 15/80 x 50	8-9021-40120
	3,5	160	VST HSS CN	Standard	4 x 15/80 x 50	8-9021-40160
	3,5	220	VST HSS CN	Standard	4 x 15/80 x 50	8-9021-40220

## Vollstahl-Sägeblatt HSS, D=400 \*1

Durchmesser	Schnittbreite	Anzahl Zähne	Sägeblatt-Typ **	Schliff	Anz x d1/d2 x d	Bestell-Nr.
Ø 400	4	80	VST HSS CN	Standard	4 x 15/80 x 50	8-9021-400804
	4	100	VST HSS CN	Standard	4 x 15/80 x 50	8-9021-401004
	4	120	VST HSS CN	Standard	4 x 15/80 x 50	8-9021-401204
	4	220	VST HSS CN	Standard	4 x 15/80 x 50	8-9021-402204

## Vollstahl-Sägeblatt HSS, POWER 2000, D=400 \*3

Durchmesser	Schnittbreite	Anzahl Zähne	Sägeblatt-Typ **	Schliff	Anz x d1/d2 x d	Bestell-Nr.
Ø 400	2,2	120	VST POW	Standard	4 x 15/80 x 50	8-9023-401200
	2,2	160	VST POW	Standard	4 x 15/80 x 50	8-9023-401600
	2,2	220	VST POW	Standard	4 x 15/80 x 50	8-9023-402200

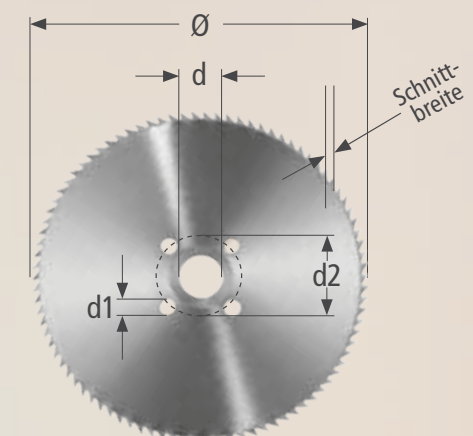

\*\* Sägeblatt-Typen: VST = Vollstahl, HM = Hartmetall, SEG = Segmentsägeblatt HSS

# KKS 450

## Vollstahl-Sägeblatt HSS, PERFORMANCE, D=400 \*4

Durchmesser	Schnittbreite	Anzahl Zähne	Sägeblatt-Typ **	Schliff	Anz x d1/d2 x d	Bestell-Nr.
Ø 400	3	100	VST PER	Standard	4 x 15/80 x 50	8-9024-401000
	3	120	VST PER	Standard	4 x 15/80 x 50	8-9024-401200
	3	140	VST PER	Standard	4 x 15/80 x 50	8-9024-401400
	3	160	VST PER	Standard	4 x 15/80 x 50	8-9024-401600
	3	220	VST PER	Standard	4 x 15/80 x 50	8-9024-402200

## Vollstahl-Sägeblatt HSS, TIN-beschichtet, D=400 \*2

Durchmesser	Schnittbreite	Anzahl Zähne	Sägeblatt-Typ **	Schliff	Anz x d1/d2 x d	Bestell-Nr.
Ø 400	4	60	VST HSS CN TIN	Standard	4 x 15/80 x 50	8-9022-400604
	4	80	VST HSS CN TIN	Standard	4 x 15/80 x 50	8-9022-400804
	4	100	VST HSS CN TIN	Standard	4 x 15/80 x 50	8-9022-401004
	4	120	VST HSS CN TIN	Standard	4 x 15/80 x 50	8-9022-401204
	3,5	220	VST HSS CN TIN	Standard	4 x 15/80 x 50	8-9022-402203

## Segment-Sägeblatt HSS, D=400 \*6

Durchmesser	Schnittbreite	Anzahl Zähne	Sägeblatt-Typ **	Schliff	Anz x d1/d2 x d	Bestell-Nr.
Ø 400	4	4	SEG HSS	Standard	4 x 15/80 x 50	8-9330-400400
	4	5	SEG HSS	Standard	4 x 15/80 x 50	8-9330-400500
	4	6	SEG HSS	Standard	4 x 15/80 x 50	8-9330-400600
	4	8	SEG HSS	Standard	4 x 15/80 x 50	8-9330-400800
	4	10	SEG HSS	Standard	4 x 15/80 x 50	8-9330-401000

## Vollstahl-Sägeblatt HSS, D=450 \*1

Durchmesser	Schnittbreite	Anzahl Zähne	Sägeblatt-Typ **	Schliff	Anz x d1/d2 x d	Bestell-Nr.
Ø 450	4	80	VST HSS CN	Standard	4 x 15/80 x 50	8-9021-45080
	4	100	VST HSS CN	Standard	4 x 15/80 x 50	8-9021-45100
	4	120	VST HSS CN	Standard	4 x 15/80 x 50	8-9021-451204
	4	160	VST HSS CN	Standard	4 x 15/80 x 50	8-9021-451604
	4	220	VST HSS CN	Standard	4 x 15/80 x 50	8-9021-452405

## Vollstahl-Sägeblatt HSS, POWER 2000, D=450 \*3

Durchmesser	Schnittbreite	Anzahl Zähne	Sägeblatt-Typ **	Schliff	Anz x d1/d2 x d	Bestell-Nr.
Ø 450	2,5	160	VST POW	Standard	4 x 15/80 x 50	8-9023-451600
	2,5	220	VST POW	Standard	4 x 15/80 x 50	8-9023-452200
	2,5	280	VST POW	Standard	4 x 15/80 x 50	8-9023-452800

# KKS 450

## Vollstahl-Sägeblatt HSS, PERFORMANCE, D=450 \*4

Durchmesser	Schnittbreite	Anzahl Zähne	Sägeblatt-Typ **	Schliff	Anz x d1/d2 x d	Bestell-Nr.
Ø 450	3	100	VST PER	Standard	4 x 15/80 x 50	8-9024-451000
	3	120	VST PER	Standard	4 x 15/80 x 50	8-9024-451200
	3	160	VST PER	Standard	4 x 15/80 x 50	8-9024-451600
	3	220	VST PER	Standard	4 x 15/80 x 50	8-9024-452200

## Vollstahl-Sägeblatt HSS, TIN-beschichtet, D=450 \*2

Durchmesser	Schnittbreite	Anzahl Zähne	Sägeblatt-Typ **	Schliff	Anz x d1/d2 x d	Bestell-Nr.
Ø 450	4	60	VST HSS CN TIN	Standard	4 x 15/80 x 50	8-9022-450064
	4	80	VST HSS CN TIN	Standard	4 x 15/80 x 50	8-9022-450084
	4	100	VST HSS CN TIN	Standard	4 x 15/80 x 50	8-9022-450104
	4	120	VST HSS CN TIN	Standard	4 x 15/80 x 50	8-9022-450124
	4	160	VST HSS CN TIN	Standard	4 x 15/80 x 50	8-9022-450164

## Segment-Sägeblatt HSS, D=450 \*6

Durchmesser	Schnittbreite	Anzahl Zähne	Sägeblatt-Typ **	Schliff	Anz x d1/d2 x d	Bestell-Nr.
Ø 450	4	4	SEG HSS	Standard	4 x 15/80 x 50	8-9330-450400
	4	5	SEG HSS	Standard	4 x 15/80 x 50	8-9330-450500
	4	6	SEG HSS	Standard	4 x 15/80 x 50	8-9330-450600
	4	8	SEG HSS	Standard	4 x 15/80 x 50	8-9330-450800
	4	10	SEG HSS	Standard	4 x 15/80 x 50	8-9330-451000
	4	12	SEG HSS	Standard	4 x 15/80 x 50	8-9330-451200

## Segment-Sägeblatt HSS, TIN-beschichtet, D=450 \*7

Durchmesser	Schnittbreite	Anzahl Zähne	Sägeblatt-Typ **	Schliff	Anz x d1/d2 x d	Bestell-Nr.
Ø 450	4	4	SEG HSS TIN	Standard	4 x 15/80 x 50	8-9332-450400
	4	5	SEG HSS TIN	Standard	4 x 15/80 x 50	8-9332-450500
	4	6	SEG HSS TIN	Standard	4 x 15/80 x 50	8-9332-450600

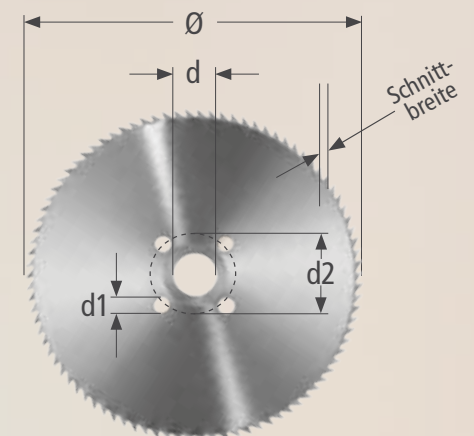

\*\* Sägeblatt-Typen: VST = Vollstahl, HM = Hartmetall, SEG = Segmentsägeblatt HSS



**Vollstahl-Sägeblatt HSS, D=400 \*1**

Durchmesser	Schnittbreite	Anzahl Zähne	Sägeblatt-Typ **	Schliff	Anz x d1/d2 x d	Bestell-Nr.
Ø 400	3,5	60	VST HSS CN	Standard	4 x 15/80 x 50	8-9021-40060
	3,5	80	VST HSS CN	Standard	4 x 15/80 x 50	8-9021-40080
	3,5	100	VST HSS CN	Standard	4 x 15/80 x 50	8-9021-40100
	3,5	120	VST HSS CN	Standard	4 x 15/80 x 50	8-9021-40120
	3,5	160	VST HSS CN	Standard	4 x 15/80 x 50	8-9021-40160
	3,5	220	VST HSS CN	Standard	4 x 15/80 x 50	8-9021-40220

**Vollstahl-Sägeblatt HSS, D=400 \*1**

Durchmesser	Schnittbreite	Anzahl Zähne	Sägeblatt-Typ **	Schliff	Anz x d1/d2 x d	Bestell-Nr.
Ø 400	4	80	VST HSS CN	Standard	4 x 15/80 x 50	8-9021-400804
	4	100	VST HSS CN	Standard	4 x 15/80 x 50	8-9021-401004
	4	120	VST HSS CN	Standard	4 x 15/80 x 50	8-9021-401204
	4	160	VST HSS CN	Standard	4 x 15/80 x 50	8-9021-401604
	4	220	VST HSS CN	Standard	4 x 15/80 x 50	8-9021-402204

**Vollstahl-Sägeblatt HSS, POWER 2000, D=400 \*3**

Durchmesser	Schnittbreite	Anzahl Zähne	Sägeblatt-Typ **	Schliff	Anz x d1/d2 x d	Bestell-Nr.
Ø 400	2,2	120	VST POW	Standard	4 x 15/80 x 50	8-9023-401200
	2,2	160	VST POW	Standard	4 x 15/80 x 50	8-9023-401600
	2,2	220	VST POW	Standard	4 x 15/80 x 50	8-9023-402200

**Vollstahl-Sägeblatt HSS, PERFORMANCE, D=400 \*4**

Durchmesser	Schnittbreite	Anzahl Zähne	Sägeblatt-Typ **	Schliff	Anz x d1/d2 x d	Bestell-Nr.
Ø 400	3	100	VST PER	Standard	4 x 15/80 x 50	8-9024-401000
	3	120	VST PER	Standard	4 x 15/80 x 50	8-9024-401200
	3	140	VST PER	Standard	4 x 15/80 x 50	8-9024-401400
	3	160	VST PER	Standard	4 x 15/80 x 50	8-9024-401600
	3	220	VST PER	Standard	4 x 15/80 x 50	8-9024-402200

**Vollstahl-Sägeblatt HSS, TIN-beschichtet, D=400 \*2**

Durchmesser	Schnittbreite	Anzahl Zähne	Sägeblatt-Typ **	Schliff	Anz x d1/d2 x d	Bestell-Nr.
Ø 400	4	60	VST HSS CN TIN	Standard	4 x 15/80 x 50	8-9022-400604
	4	80	VST HSS CN TIN	Standard	4 x 15/80 x 50	8-9022-400804
	4	100	VST HSS CN TIN	Standard	4 x 15/80 x 50	8-9022-401004
	4	120	VST HSS CN TIN	Standard	4 x 15/80 x 50	8-9022-401204
	3,5	220	VST HSS CN TIN	Standard	4 x 15/80 x 50	8-9022-402203

**Segment-Sägeblatt HSS, D=400 \*6**

Durchmesser	Schnittbreite	Anzahl Zähne	Sägeblatt-Typ **	Schliff	Anz x d1/d2 x d	Bestell-Nr.
Ø 400	4	4	SEG HSS	Standard	4 x 15/80 x 50	8-9330-400400
	4	5	SEG HSS	Standard	4 x 15/80 x 50	8-9330-400500
	4	6	SEG HSS	Standard	4 x 15/80 x 50	8-9330-400600
	4	8	SEG HSS	Standard	4 x 15/80 x 50	8-9330-400800
	4	10	SEG HSS	Standard	4 x 15/80 x 50	8-9330-401000

**Vollstahl-Sägeblatt HSS, D=450 \*1**

Durchmesser	Schnittbreite	Anzahl Zähne	Sägeblatt-Typ **	Schliff	Anz x d1/d2 x d	Bestell-Nr.
Ø 450	4	80	VST HSS CN	Standard	4 x 15/80 x 50	8-9021-45080
	4	100	VST HSS CN	Standard	4 x 15/80 x 50	8-9021-45100
	4	120	VST HSS CN	Standard	4 x 15/80 x 50	8-9021-451204
	4	160	VST HSS CN	Standard	4 x 15/80 x 50	8-9021-451604
	4	240	VST HSS CN	Standard	4 x 15/80 x 50	8-9021-452405

**Vollstahl-Sägeblatt HSS, POWER 2000, D=450 \*3**

Durchmesser	Schnittbreite	Anzahl Zähne	Sägeblatt-Typ **	Schliff	Anz x d1/d2 x d	Bestell-Nr.
Ø 450	2,5	160	VST POW	Standard	4 x 15/80 x 50	8-9023-451600
	2,5	220	VST POW	Standard	4 x 15/80 x 50	8-9023-452200
	2,5	280	VST POW	Standard	4 x 15/80 x 50	8-9023-452800

**Vollstahl-Sägeblatt HSS, PERFORMANCE, D=450 \*4**

Durchmesser	Schnittbreite	Anzahl Zähne	Sägeblatt-Typ **	Schliff	Anz x d1/d2 x d	Bestell-Nr.
Ø 450	3	100	VST PER	Standard	4 x 15/80 x 50	8-9024-451000
	3	120	VST PER	Standard	4 x 15/80 x 50	8-9024-451200
	3	160	VST PER	Standard	4 x 15/80 x 50	8-9024-451600
	3	220	VST PER	Standard	4 x 15/80 x 50	8-9024-452200

KKS 463

KKS 463

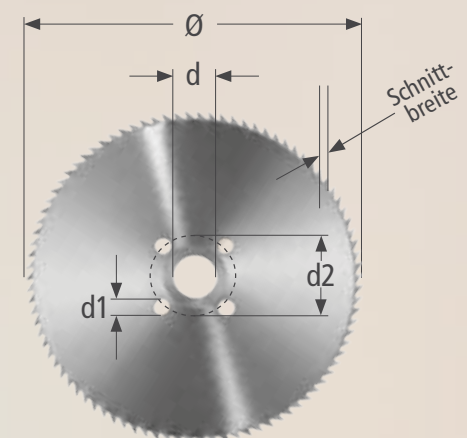

\*\* Sägeblatt-Typen: VST = Vollstahl, HM = Hartmetall, SEG = Segmentsägeblatt HSS

# KKS 463

## Vollstahl-Sägeblatt HSS, TIN-beschichtet, D=450 \*2

Durchmesser	Schnittbreite	Anzahl Zähne	Sägeblatt-Typ **	Schliff	Anz x d1/d2 x d	Bestell-Nr.
Ø 450	4	60	VST HSS CN TIN	Standard	4 x 15/80 x 50	8-9022-450064
	4	80	VST HSS CN TIN	Standard	4 x 15/80 x 50	8-9022-450084
	4	100	VST HSS CN TIN	Standard	4 x 15/80 x 50	8-9022-450104
	4	120	VST HSS CN TIN	Standard	4 x 15/80 x 50	8-9022-450124
	4	160	VST HSS CN TIN	Standard	4 x 15/80 x 50	8-9022-450164

## Segment-Sägeblatt HSS, D=450 \*6

Durchmesser	Schnittbreite	Anzahl Zähne	Sägeblatt-Typ **	Schliff	Anz x d1/d2 x d	Bestell-Nr.
Ø 450	4	4	SEG HSS	Standard	4 x 15/80 x 50	8-9330-450400
	4	5	SEG HSS	Standard	4 x 15/80 x 50	8-9330-450500
	4	6	SEG HSS	Standard	4 x 15/80 x 50	8-9330-450600
	4	8	SEG HSS	Standard	4 x 15/80 x 50	8-9330-450800
	4	10	SEG HSS	Standard	4 x 15/80 x 50	8-9330-451000
	4	12	SEG HSS	Standard	4 x 15/80 x 50	8-9330-451200

## Segment-Sägeblatt HSS, TIN-beschichtet, D=450 \*7

Durchmesser	Schnittbreite	Anzahl Zähne	Sägeblatt-Typ **	Schliff	Anz x d1/d2 x d	Bestell-Nr.
Ø 450	4	4	SEG HSS TIN	Standard	4 x 15/80 x 50	8-9332-450400
	4	5	SEG HSS TIN	Standard	4 x 15/80 x 50	8-9332-450500
	4	6	SEG HSS TIN	Standard	4 x 15/80 x 50	8-9332-450600

## Vollstahl-Sägeblatt HSS, D=460 \*1

Durchmesser	Schnittbreite	Anzahl Zähne	Sägeblatt-Typ **	Schliff	Anz x d1/d2 x d	Bestell-Nr.
Ø 460	4	108	VST HSS CN	Standard	4 x 15/80 x 50	8-9021-461084

## Vollstahl-Sägeblatt HSS, PERFORMANCE, D=460 \*4

Durchmesser	Schnittbreite	Anzahl Zähne	Sägeblatt-Typ **	Schliff	Anz x d1/d2 x d	Bestell-Nr.
Ø 460	3	160	VST PER	Standard	4 x 15/80 x 50	8-9024-461600

## Segment-Sägeblatt HSS, D=460 \*6

Durchmesser	Schnittbreite	Anzahl Zähne	Sägeblatt-Typ **	Schliff	Anz x d1/d2 x d	Bestell-Nr.
Ø 460	4,7	5	SEG HSS	Standard	4 x 15/80 x 50	8-9330-460500
	4,7	6	SEG HSS	Standard	4 x 15/80 x 50	8-9330-460600

# RKS 450 / 451

## Vollstahl-Sägeblatt HSS, D=400 \*1

Durchmesser	Schnittbreite	Anzahl Zähne	Sägeblatt-Typ **	Schliff	Anz x d1/d2 x d	Bestell-Nr.
Ø 400	3,5	60	VST HSS CN	Standard	4 x 15/80 x 50	8-9021-40060
	3,5	80	VST HSS CN	Standard	4 x 15/80 x 50	8-9021-40080
	3,5	100	VST HSS CN	Standard	4 x 15/80 x 50	8-9021-40100
	3,5	120	VST HSS CN	Standard	4 x 15/80 x 50	8-9021-40120
	3,5	160	VST HSS CN	Standard	4 x 15/80 x 50	8-9021-40160
	3,5	220	VST HSS CN	Standard	4 x 15/80 x 50	8-9021-40220

## Vollstahl-Sägeblatt HSS, D=400 \*1

Durchmesser	Schnittbreite	Anzahl Zähne	Sägeblatt-Typ **	Schliff	Anz x d1/d2 x d	Bestell-Nr.
Ø 400	4	80	VST HSS CN	Standard	4 x 15/80 x 50	8-9021-400804
	4	100	VST HSS CN	Standard	4 x 15/80 x 50	8-9021-401004
	4	120	VST HSS CN	Standard	4 x 15/80 x 50	8-9021-401204
	4	220	VST HSS CN	Standard	4 x 15/80 x 50	8-9021-402204

## Vollstahl-Sägeblatt HSS, POWER 2000, D=400 \*3

Durchmesser	Schnittbreite	Anzahl Zähne	Sägeblatt-Typ **	Schliff	Anz x d1/d2 x d	Bestell-Nr.
Ø 400	2,2	120	VST POW	Standard	4 x 15/80 x 50	8-9023-401200
	2,2	160	VST POW	Standard	4 x 15/80 x 50	8-9023-401600
	2,2	220	VST POW	Standard	4 x 15/80 x 50	8-9023-402200

## Vollstahl-Sägeblatt HSS, PERFORMANCE, D=400 \*4

Durchmesser	Schnittbreite	Anzahl Zähne	Sägeblatt-Typ **	Schliff	Anz x d1/d2 x d	Bestell-Nr.
Ø 400	3	100	VST PER	Standard	4 x 15/80 x 50	8-9024-401000
	3	120	VST PER	Standard	4 x 15/80 x 50	8-9024-401200
	3	140	VST PER	Standard	4 x 15/80 x 50	8-9024-401400
	3	160	VST PER	Standard	4 x 15/80 x 50	8-9024-401600
	3	220	VST PER	Standard	4 x 15/80 x 50	8-9024-402200

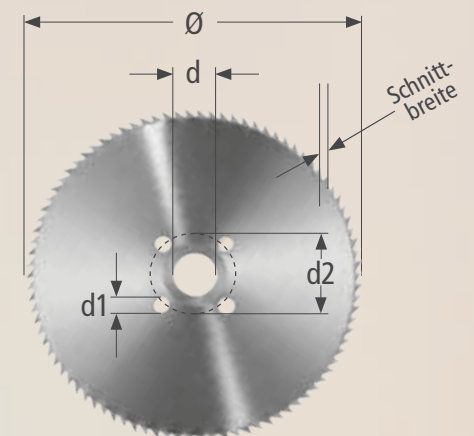

\*\* Sägeblatt-Typen: VST = Vollstahl, HM = Hartmetall, SEG = Segmentsägeblatt HSS

# RKS 450 / 451

## Vollstahl-Sägeblatt HSS, TIN-beschichtet, D=400 \*2

Durchmesser	Schnittbreite	Anzahl Zähne	Sägeblatt-Typ **	Schliff	Anz x d1/d2 x d	Bestell-Nr.
Ø 400	4	60	VST HSS CN TIN	Standard	4 x 15/80 x 50	8-9022-400604
	4	80	VST HSS CN TIN	Standard	4 x 15/80 x 50	8-9022-400804
	4	100	VST HSS CN TIN	Standard	4 x 15/80 x 50	8-9022-401004
	4	120	VST HSS CN TIN	Standard	4 x 15/80 x 50	8-9022-401204
	3,5	220	VST HSS CN TIN	Standard	4 x 15/80 x 50	8-9022-402203

## Segment-Sägeblatt HSS, D=400 \*6

Durchmesser	Schnittbreite	Anzahl Zähne	Sägeblatt-Typ **	Schliff	Anz x d1/d2 x d	Bestell-Nr.
Ø 400	4	4	SEG HSS	Standard	4 x 15/80 x 50	8-9330-400400
	4	5	SEG HSS	Standard	4 x 15/80 x 50	8-9330-400500
	4	6	SEG HSS	Standard	4 x 15/80 x 50	8-9330-400600
	4	8	SEG HSS	Standard	4 x 15/80 x 50	8-9330-400800
	4	10	SEG HSS	Standard	4 x 15/80 x 50	8-9330-401000

## Vollstahl-Sägeblatt HSS, D=450 \*1

Durchmesser	Schnittbreite	Anzahl Zähne	Sägeblatt-Typ **	Schliff	Anz x d1/d2 x d	Bestell-Nr.
Ø 450	4	80	VST HSS CN	Standard	4 x 15/80 x 50	8-9021-45080
	4	100	VST HSS CN	Standard	4 x 15/80 x 50	8-9021-45100
	4	120	VST HSS CN	Standard	4 x 15/80 x 50	8-9021-451204
	4	160	VST HSS CN	Standard	4 x 15/80 x 50	8-9021-451604
	4	240	VST HSS CN	Standard	4 x 15/80 x 50	8-9021-452405

## Vollstahl-Sägeblatt HSS, POWER 2000, D=450 \*3

Durchmesser	Schnittbreite	Anzahl Zähne	Sägeblatt-Typ **	Schliff	Anz x d1/d2 x d	Bestell-Nr.
Ø 450	2,5	160	VST POW	Standard	4 x 15/80 x 50	8-9023-451600
	2,5	220	VST POW	Standard	4 x 15/80 x 50	8-9023-452200
	2,5	280	VST POW	Standard	4 x 15/80 x 50	8-9023-452800

## Vollstahl-Sägeblatt HSS, PERFORMANCE, D=450 \*4

Durchmesser	Schnittbreite	Anzahl Zähne	Sägeblatt-Typ **	Schliff	Anz x d1/d2 x d	Bestell-Nr.
Ø 450	3	100	VST PER	Standard	4 x 15/80 x 50	8-9024-451000
	3	120	VST PER	Standard	4 x 15/80 x 50	8-9024-451200
	3	160	VST PER	Standard	4 x 15/80 x 50	8-9024-451600
	3	220	VST PER	Standard	4 x 15/80 x 50	8-9024-452200

# RKS 450 / 451

## Vollstahl-Sägeblatt HSS, TIN-beschichtet, D=450 \*2

Durchmesser	Schnittbreite	Anzahl Zähne	Sägeblatt-Typ **	Schliff	Anz x d1/d2 x d	Bestell-Nr.
Ø 450	4	60	VST HSS CN TIN	Standard	4 x 15/80 x 50	8-9022-450064
	4	80	VST HSS CN TIN	Standard	4 x 15/80 x 50	8-9022-450084
	4	100	VST HSS CN TIN	Standard	4 x 15/80 x 50	8-9022-450104
	4	120	VST HSS CN TIN	Standard	4 x 15/80 x 50	8-9022-450124
	4	160	VST HSS CN TIN	Standard	4 x 15/80 x 50	8-9022-450164

## Segment-Sägeblatt HSS, D=450 \*6

Durchmesser	Schnittbreite	Anzahl Zähne	Sägeblatt-Typ **	Schliff	Anz x d1/d2 x d	Bestell-Nr.
Ø 450	4	4	SEG HSS	Standard	4 x 15/80 x 50	8-9330-450400
	4	5	SEG HSS	Standard	4 x 15/80 x 50	8-9330-450500
	4	6	SEG HSS	Standard	4 x 15/80 x 50	8-9330-450600
	4	8	SEG HSS	Standard	4 x 15/80 x 50	8-9330-450800
	4	10	SEG HSS	Standard	4 x 15/80 x 50	8-9330-451000
	4	12	SEG HSS	Standard	4 x 15/80 x 50	8-9330-451200

## Segment-Sägeblatt HSS, TIN-beschichtet, D=450 \*7

Durchmesser	Schnittbreite	Anzahl Zähne	Sägeblatt-Typ **	Schliff	Anz x d1/d2 x d	Bestell-Nr.
Ø 450	4	4	SEG HSS TIN	Standard	4 x 15/80 x 50	8-9332-450400
	4	5	SEG HSS TIN	Standard	4 x 15/80 x 50	8-9332-450500
	4	6	SEG HSS TIN	Standard	4 x 15/80 x 50	8-9332-450600

RKS 450/  
451

RKS 450/  
451

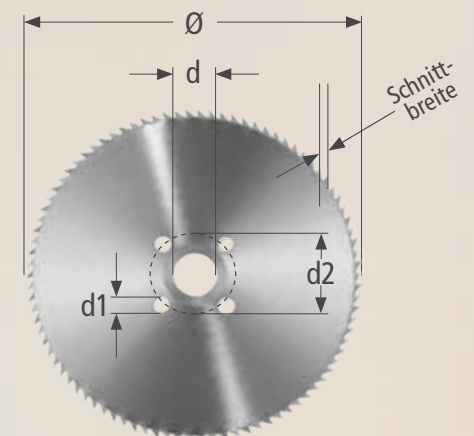

\*\* Sägeblatt-Typen: VST = Vollstahl, HM = Hartmetall, SEG = Segmentsägeblatt HSS



## BAUREIHE RKT

RKT 630

### Segment-Sägeblatt HSS, D=630 \*6

Durchmesser	Schnittbreite	Anzahl Zähne	Sägeblatt-Typ **	Schliff	Anz x d1/d2 x d	Bestell-Nr.
Ø 630	5	4	SEG HSS	Standard	4 x 22/120 x 80	8-9330-630400
	5	5	SEG HSS	Standard	4 x 22/120 x 80	8-9330-630500
	5	6	SEG HSS	Standard	4 x 22/120 x 80	8-9330-630600
	5	8	SEG HSS	Standard	4 x 22/120 x 80	8-9330-630800

RKT 631

### Segment-Sägeblatt HSS, D=710 \*6

Durchmesser	Schnittbreite	Anzahl Zähne	Sägeblatt-Typ **	Schliff	Anz x d1/d2 x d	Bestell-Nr.
Ø 710	6	4	SEG HSS	Standard	4 x 22/120 x 80	8-9330-710400
	6	5	SEG HSS	Standard	4 x 22/120 x 80	8-9330-710500
	6	6	SEG HSS	Standard	4 x 22/120 x 80	8-9330-710600
	6	8	SEG HSS	Standard	4 x 22/120 x 80	8-9330-710800

RKT 760

### Segment-Sägeblatt HSS, D=760 \*6

Durchmesser	Schnittbreite	Anzahl Zähne	Sägeblatt-Typ **	Schliff	Anz x d1/d2 x d	Bestell-Nr.
Ø 760	6	4	SEG HSS	Standard	4 x 22/120 x 80	8-9330-760400
	6	5	SEG HSS	Standard	4 x 22/120 x 80	8-9330-760500
	6	6	SEG HSS	Standard	4 x 22/120 x 80	8-9330-760600
	6	8	SEG HSS	Standard	4 x 22/120 x 80	8-9330-760800

## BAUREIHE HDM

HDM 911

### Segment-Sägeblatt HSS, D=910 \*6

Durchmesser	Schnittbreite	Anzahl Zähne	Sägeblatt-Typ **	Schliff	Anz x d1/d2 x d	Bestell-Nr.
Ø 910	7	3	SEG HSS	Standard	4 x 27/160 x 80	8-9330-910300
	7	4	SEG HSS	Standard	4 x 27/160 x 80	8-9330-910400
	7	5	SEG HSS	Standard	4 x 27/160 x 80	8-9330-910500
	7	6	SEG HSS	Standard	4 x 27/160 x 80	8-9330-910600
	7	8	SEG HSS	Standard	4 x 27/160 x 80	8-9330-910800

HDM 1000

### Segment-Sägeblatt HSS, D=910 \*6

Durchmesser	Schnittbreite	Anzahl Zähne	Sägeblatt-Typ **	Schliff	Anz x d1/d2 x d	Bestell-Nr.
Ø 910	7	3	SEG HSS	Standard	4 x 27/160 x 80	8-9330-910300
	7	4	SEG HSS	Standard	4 x 27/160 x 80	8-9330-910400
	7	5	SEG HSS	Standard	4 x 27/160 x 80	8-9330-910500
	7	6	SEG HSS	Standard	4 x 27/160 x 80	8-9330-910600
	7	8	SEG HSS	Standard	4 x 27/160 x 80	8-9330-910800

HDM 1020

### Segment-Sägeblatt HSS, D=910 \*6

Durchmesser	Schnittbreite	Anzahl Zähne	Sägeblatt-Typ **	Schliff	Anz x d1/d2 x d	Bestell-Nr.
Ø 910	7	3	SEG HSS	Standard	4 x 27/160 x 80	8-9330-910300
	7	4	SEG HSS	Standard	4 x 27/160 x 80	8-9330-910400
	7	5	SEG HSS	Standard	4 x 27/160 x 80	8-9330-910500
	7	6	SEG HSS	Standard	4 x 27/160 x 80	8-9330-910600
	7	8	SEG HSS	Standard	4 x 27/160 x 80	8-9330-910800

### Segment-Sägeblatt HSS, D=1020 \*6

Durchmesser	Schnittbreite	Anzahl Zähne	Sägeblatt-Typ **	Schliff	Anz x d1/d2 x d	Bestell-Nr.
Ø 1020	8,3	4	SEG HSS	Standard	4 x 30/200 x 100	8-9331-020408
	8,3	5	SEG HSS	Standard	4 x 30/200 x 100	8-9331-020508
	8,3	6	SEG HSS	Standard	4 x 30/200 x 100	8-9331-020608

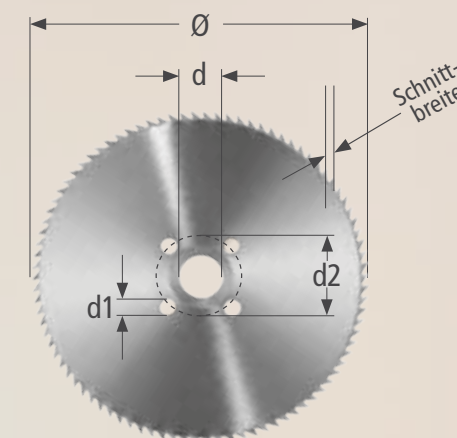

\*\* Sägeblatt-Typen: VST = Vollstahl, HM = Hartmetall, SEG = Segmentsägeblatt HSS

# BAUREIHE HDM

# SÄGEBLATT-TYPEN

HDM 1300-1311

Segment-Sägeblatt HSS, D=1320 *6						
Durchmesser	Schnittbreite	Anzahl Zähne	Sägeblatt-Typ **	Schliff	Anz x d1/d2 x d	Bestell-Nr.
Ø 1320	9,3	4	SEG HSS	Standard	4 x 30/250 x 100	8-9331-320400
	9	5	SEG HSS	Standard	4 x 30/250 x 100	8-9331-320500
	9,3	6	SEG HSS	Standard	4 x 30/250 x 100	8-9331-320600

HDM 1400-1432

Segment-Sägeblatt HSS, D=1320 *6						
Durchmesser	Schnittbreite	Anzahl Zähne	Sägeblatt-Typ **	Schliff	Anz x d1/d2 x d	Bestell-Nr.
Ø 1320	9	4	SEG HSS	Standard	4 x 30/250 x 100	8-9331-320400
	9	5	SEG HSS	Standard	4 x 30/250 x 100	8-9331-320500
	9	6	SEG HSS	Standard	4 x 30/250 x 100	8-9331-320600

Segment-Sägeblatt HSS, D=1430 *6						
Durchmesser	Schnittbreite	Anzahl Zähne	Sägeblatt-Typ **	Schliff	Anz x d1/d2 x d	Bestell-Nr.
Ø 1430	9,5	3	SEG HSS	Standard	4 x 30/250 x 100	8-9331-430300
	9,5	4	SEG HSS	Standard	4 x 30/250 x 100	8-9331-430400
	9,5	5	SEG HSS	Standard	4 x 30/250 x 100	8-9331-430500
	9,5	6	SEG HSS	Standard	4 x 30/250 x 100	8-9331-430600
	9,5	8	SEG HSS	Standard	4 x 30/250 x 100	8-9331-430800

**\*1 VST HSS CN = Vollstahl-Sägeblatt HSS CN**  
 Universal Vollstahl-Sägeblatt für allgemeinen Baustahl, Grauguss, mittlere NE-Metalle, Zahnform C, dampfbehandelt.

**\*2 VST HSS CN TIN = Vollstahl-Sägeblatt HSS CN, TIN-beschichtet**  
 Speziell geeignet für Rohre und Profile aus Stahl und NE-Metallen. Wesentlich höhere Standzeiten und Vorschubgeschwindigkeiten und dadurch höhere Wirtschaftlichkeit. Keine Materialaufschweißungen. Hohe Oberflächenhärte und sehr gute Wärmeableitung.

**\*3 VST POW = Vollstahl-Sägeblatt HSS, POWER 2000**  
 Ideal für schwierige Anwendungen wie: Dünnwand- und Doppelwandrohr. Weniger Geräusche und Schwingungen. Viel längere Standzeiten. Keine Seitenaufschweißungen mehr, auch nicht bei schwer zerspanbaren Werkstoffen. Materialersparnis zwischen 10 - 15 Kg Rohr pro Nachschliff bei kurzen Abschnitten.

**\*4 VST PER = Vollstahl-Sägeblatt HSS, PERFORMANCE**  
 Für Profile. Vollmaterial bis 50 mm Eingriffslänge. Vorteile: Geringe Gratbildung, höhere Standzeit als TIN-beschichtete Sägeblätter, Materialersparnis, höhere Schnittgeschwindigkeiten möglich (Stahl 1000N/mm<sup>2</sup> mit bis zu 30 m/min)

**\*5 HM = Hartmetall-Sägeblatt**  
 Spezialsägeblatt, entweder für Stahl oder für Aluminium. Hohe Schnittgeschwindigkeiten, dadurch kurze Taktzeiten.

**\*6 SEG HSS = Segment-Sägeblatt HSS**  
 Universal Segment-Sägeblatt für allgemeinen Baustahl, Grauguss, mittlere NE-Metalle, Zahnform C

**\*7 SEG HSS TIN = Segment-Sägeblatt HSS, TIN-beschichtet**  
 Universal Segment-Sägeblatt für allgemeinen Baustahl, Grauguss, mittlere NE-Metalle, Zahnform C. Wesentlich höhere Standzeiten und Vorschubgeschwindigkeiten und dadurch höhere Wirtschaftlichkeit. Keine Materialaufschweißungen. Hohe Oberflächenhärte und sehr gute Wärmeableitung.

# ORIGINAL KALTENBACH WERKZEUGE: EINSETZEN UND PRODUZIEREN

- ▶ SÄGEBLÄTTER
- ▶ SÄGEBÄNDER
- ▶ BOHRWERKZEUGE
- ▶ FRÄSWERKZEUGE
- ▶ SCHNEIDBRENNER
- ▶ SCHEREINHEIT

Weitere Informationen und unsere  
Auslandsvertretungen finden Sie hier:

**[WWW.KALTENBACH.COM](http://WWW.KALTENBACH.COM)**

Produktvideos:

**[WWW.YOUTUBE.COM/KALTENBACHGROUP](http://WWW.YOUTUBE.COM/KALTENBACHGROUP)**



**KALTENBACH GMBH + CO. KG**

Blasiring 4

D-79539 Lörrach

Telefon: +49 7621/175 - 0

E-Mail: [info@kaltenbach.de](mailto:info@kaltenbach.de)

[www.kaltenbach.com](http://www.kaltenbach.com)