



KALTENBACH

KBS 751 | KDS 615
S-Line

E
N
T
S

Säge-Bohr- Kombination S-Line

KBS 751
KDS 615

Die robuste
Einstiegs-
lösung

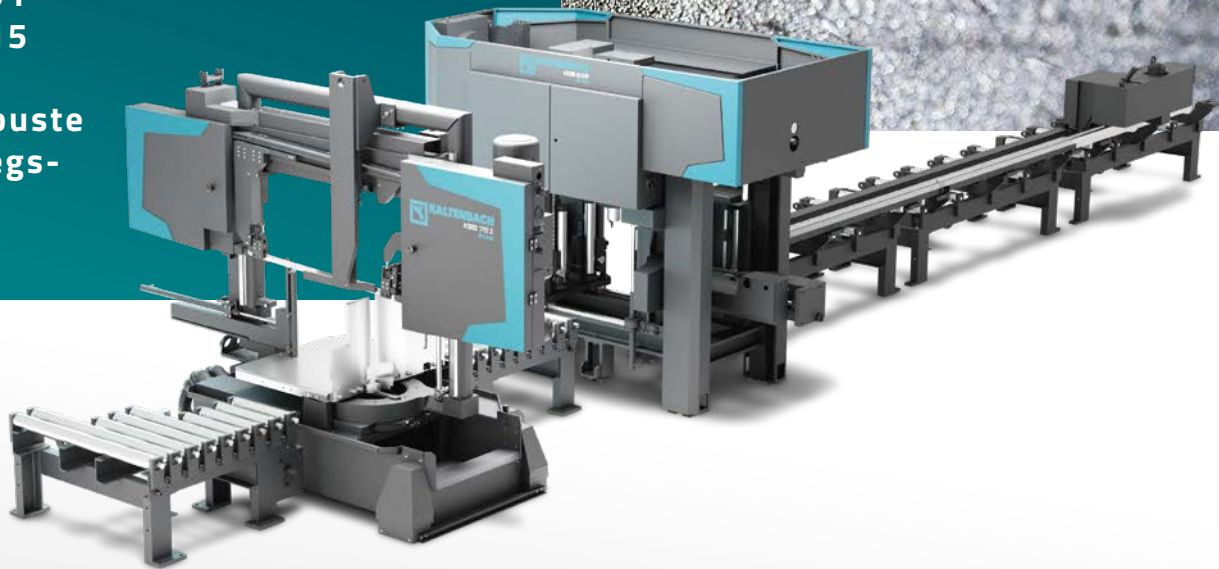

KALTENBACH

POWERFUL SOLUTIONS - PASSIONATE PEOPLE

 www.kaltenbach.com

Die S-Line ist die ideale Lösung für Unternehmen, die ihre ersten Schritte in die automatisierte Bohr- und Sägetechnik machen möchten.

Kompakt, zuverlässig und für den täglichen Einsatz konzipiert – perfekt für Stahlbearbeiter, die Effizienz ohne Komplexität suchen.

- > AUSSERGEWÖHNLICHE ZUVERLÄSSIGKEIT UND MAXIMALE BETRIEBSZEIT
- > NACHHALTIGE LÖSUNGEN
- > NIEDRIGE BETRIEBSKOSTEN



KALTENBACH
VERSPRECHEN

FÜR EINSTEIGER ODER ANWENDER MIT FOKUS AUF EFFIZIENZ

- > Kompaktes, benutzerfreundliches und zuverlässiges System
- > Einfach zu bedienen
- > Leicht zu automatisieren
- > Präzises Bohren bis zu Ø 32 mm
- > Sägemotor 5,5 kW
- > Robustes und sicheres Materialspannsystem (vertikal und horizontal)
- > Mit essenziellen Fräsfunktionen ausgestattet – ideal für Standardanwendungen



AUTOMATISCHES ZUFÜHRSYSTEM FÜR LAGEN UND BÜNDEL

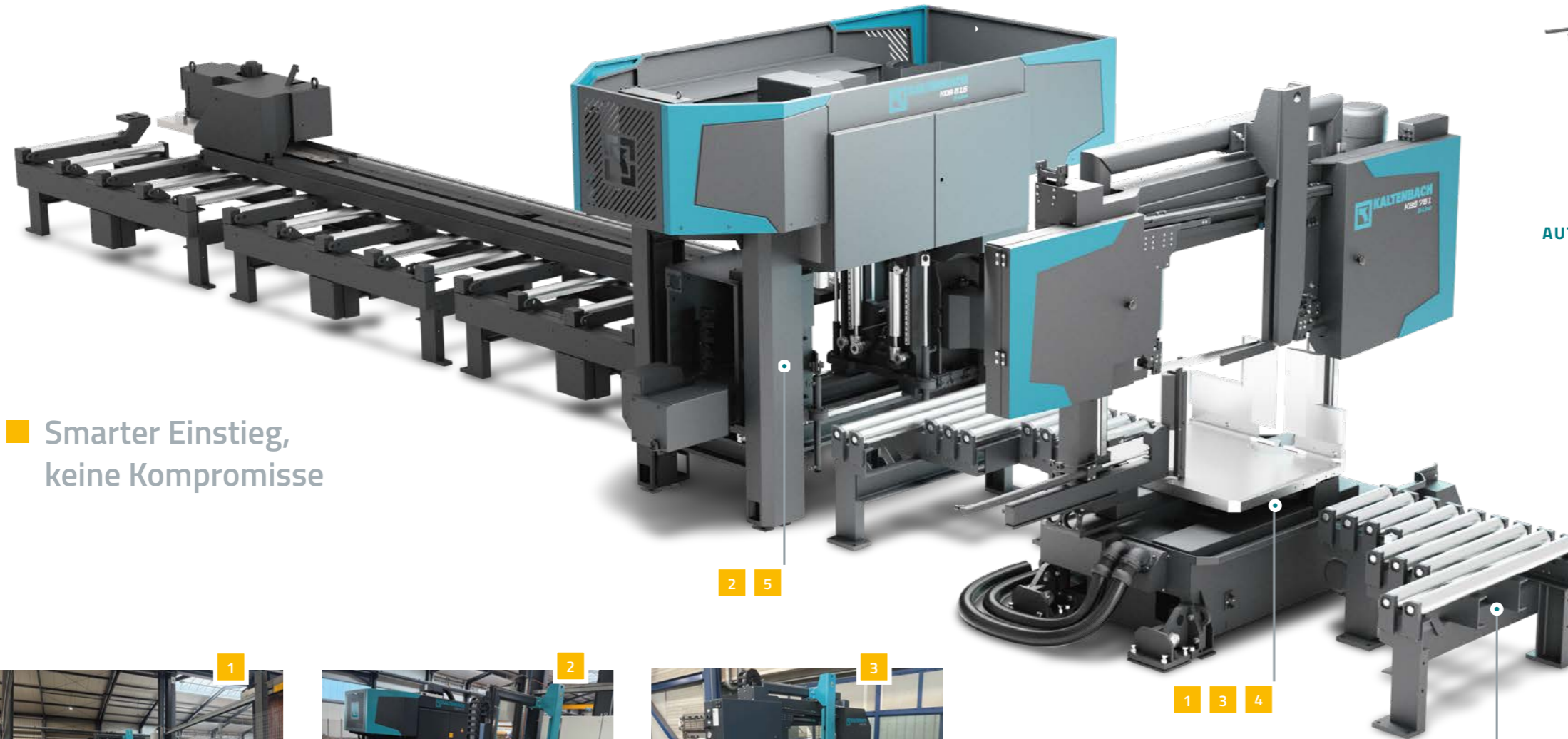

■ Smarter Einstieg, keine Kompromisse



Hohe Schnittleistung



Präzises Bohren bis zu Ø 32 mm



Bewährter hydraulischer Sägevorschub

4

Genauere Winkeleinstellung

5

5-facher, automatischer Werkzeugwechsler

6

Short Piece Gripper Option

TECHNISCHE DATEN

H T L U - O □

KBS 751			KDB 615 1015		
Arbeitsbereich max.	mm	750 x 500	Arbeitsbereich max. / min.	mm	600 x 410 / 50 x 10
Arbeitsbereich min.	mm	50 x 10	Bearbeitungseinheit - vertikal		1
Sägeband	mm	41 x 1.3 x 6.990	Bearbeitungseinheit - horizontal		2
Schnittgeschwindigkeit	m/min	15 - 100	Max. Drehzahl	rpm	4.000
Sägebandvorschub	mm/min	300	Max. Drehmoment	Nm	115
Eilvorlauf und -rücklauf	mm/min	2.500	Antriebsleistung pro Achse	kW	20
Antriebsleistung	kW	5,5	Positionierung - Eilgang	m/min	15
Abmessungen (L x B x H)	mm	3.300 x 1.280 x 2.550	Werkzeugwechsler x Magazinplätze		3 x 5
Maschinengewicht	kg	3.200	Kühlung		innen + außen
Gehrungsbereich	°	60/45	Bohrdurchmesser	mm	6,8 - 32



KALTENBACH | GIETART Strahlanlage

Möglichkeit der Kombination mit einem GIETART Compact Blaster für eine optimale Auslastung und einen effizienten Produktionsablauf.



Effizienter Materialtransport

Entwickelt, um einen optimalen Prozessablauf und damit die effektivste Materialverarbeitung in Ihrer Produktionsstätte zu gewährleisten.

IN IHRER BRANCHE ZUHAUSE

Vom Einstieg bis zur Spitzenklasse – die Säge-Bohr-Linien wachsen mit Ihrem Unternehmen. Egal, ob Sie gerade mit der Automatisierung beginnen oder maximale Durchsatzleistung anstreben: Die S-, M- und P-Line bieten jeweils einzigartige Vorteile, die genau auf Ihre Produktionsanforderungen zugeschnitten sind.



KALTENBACH

KALTENBACH GmbH + Co. KG
 Blasiring 4
 79539 Lörrach
 Deutschland

Tel: +49 7621 175 0
 E-Mail: info@kaltenbach.com

www.kaltenbach.com