



KALTENBACH

KBM 751/1001 | KDM 624/1124

M-Line

ENTWICKLUNG

Säge-Bohr-Kombination M-Line

KBM 751 | 1001
KDM 624 | 1124

Das zuverlässige
Herzstück Ihrer
Produktion

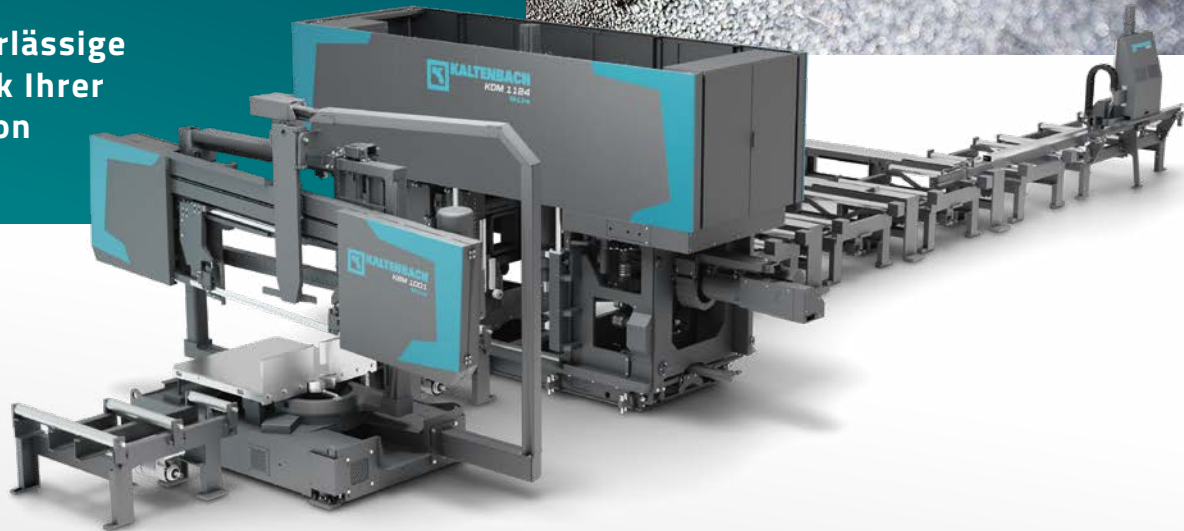

KALTENBACH

POWERFUL SOLUTIONS - PASSIONATE PEOPLE

 www.kaltenbach.com

Die M-Line vereint Leistung mit Vielseitigkeit.

Ideal für wachsende Stahlbaubetriebe und -händler, die höhere Ausbringung, mehr Funktionen und eine nahtlose Integration in ihre Arbeitsabläufe benötigen.

- AUSSERGEWÖHNLICHE ZUVERLÄSSIGKEIT UND MAXIMALE BETRIEBSZEIT
- NACHHALTIGE LÖSUNGEN
- NIEDRIGE BETRIEBSKOSTEN



KALTENBACH
VERSPRECHEN

FÜR WACHSENDE UNTERNEHMEN MIT VIELFÄLTIGEN ANFORDERUNGEN

- Ein leistungsstarkes, vielseitiges und erweiterbares System
- Von Grund auf neu konzipiert – nach den neuesten technischen Standards
- Vielseitige Bearbeitung mit hohem Automatisierungsgrad: Bohren, Fräsen und Layout-Markierung auf bis zu 4 Seiten, inklusive Zentrierpunktmarkierung
- Verfahrbare Bohrachse 300 mm, auf 3 Seiten (unabhängig)
- Gleichzeitige Bearbeitung durch 3 Achsen
- Für 54 mm Sägebänder geeignet
- Integrierte intelligente Materialvermessung

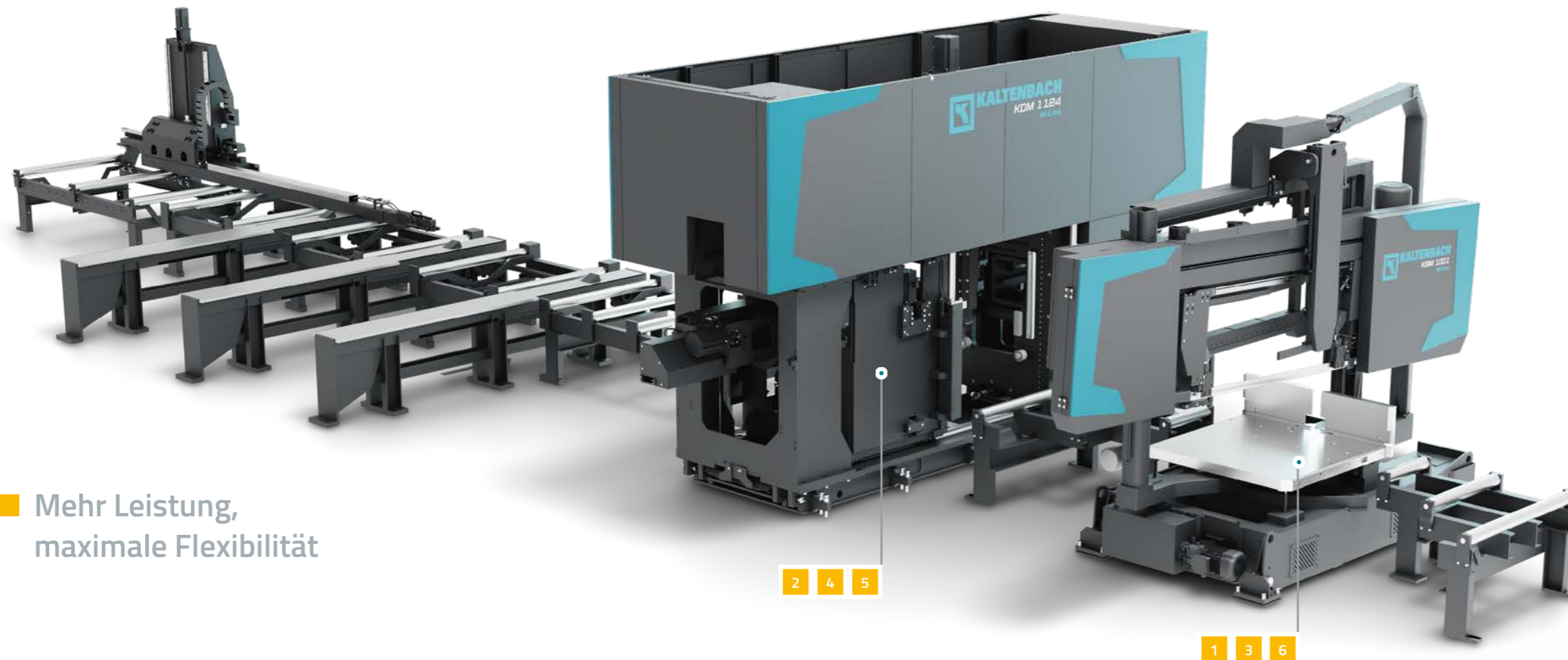

■ Mehr Leistung, maximale Flexibilität



4 Fräsen mit verfahrbarer Bohrachse 300 mm

5 8-facher, automatischer Werkzeugwechsler

6 Intelligente Softwarelösungen



1 Hohe Schnittleistung

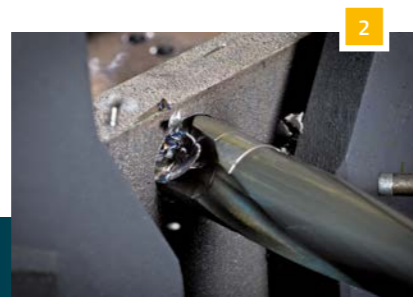

2 Präzises Bohren bis zu Ø 40 mm



3 Leistungsstarke, neu entwickelte Sägemaschine mit 54 mm Sägeband

SPG – SHORT PIECE GRIPPER

- Drei Abfuhrpositionen
- Automatisches Aussortieren von Kurzteilen und Handhabung von Teilen mit Gehrungsschnitten
- Ermöglicht eine vollständige Automatisierung des gesamten Systems



TECHNISCHE DATEN

H T L U - O □

KBM 751 / 1001			KDM 624 / 1124		
Arbeitsbereich max.	mm	750 x 500 / 1.030 x 500	Arbeitsbereich max.	mm	750 x 500 / 1.120 x 500
Arbeitsbereich min.	mm	50 x 10	Arbeitsbereich min.	mm	50 x 10
Sägeband	mm	8.900 x 54 x 1.6	Bearbeitungseinheit		3
Schnittgeschwindigkeit	m/min	15 - 150	Max. Drehzahl	rpm	4.500
Sägebandvorschub	mm/min	600	Max. Drehmoment	Nm	450
Eilvorlauf und -rücklauf	mm/min	6.000	Bohrvorschub, max.	m/min	24
Antriebsleistung	kW	7,5	Werkzeugwechsler x Magazinplätze		3 x 8
Maschinengewicht	kg	6.000	Kühlung		innen + außen
Gehrungsbereich	°	60/50	Bohrdurchmesser	mm	6,8 - 40



KALTENBACH | GIETART Strahlanlage

Möglichkeit der Kombination mit einem leistungsstarken GIETART ECO Blaster für eine optimale Auslastung und einen effizienten Produktionsablauf.



Effizienter Materialtransport

Entwickelt, um einen optimalen Prozessablauf und damit die effektivste Materialverarbeitung in Ihrer Produktionsstätte zu gewährleisten.

IN IHRER BRANCHE ZUHAUSE

Vom Einstieg bis zur Spitzenklasse – die Säge-Bohr-Linien wachsen mit Ihrem Unternehmen. Egal, ob Sie gerade mit der Automatisierung beginnen oder maximale Durchsatzleistung anstreben: Die S-, M- und P-Line bieten jeweils einzigartige Vorteile, die genau auf Ihre Produktionsanforderungen zugeschnitten sind.



KALTENBACH

KALTENBACH GmbH + Co. KG
Blasiring 4
79539 Lörrach
Deutschland

Tel: +49 7621 175 0
E-Mail: info@kaltenbach.com

www.kaltenbach.com